

МІНІСТЕРСТВО ОБОРОНИ УКРАЇНИ

ПОГОДЖЕНО

ЗАТВЕРДЖУЮ

Начальник Тилу Командування
Сил логістики Збройних Сил
України
полковник

Начальник Центрального управління
розвитку та супроводження
матеріального забезпечення Збройних
Сил України
полковник



Сергій БУЛАВКО

Михайло ОЛЕГ

“ 31 ” 05 2023 р.

“ 05 ” 06 2023 р.

КОСТЮМ ЛІТНІЙ ПОЛЬОВИЙ (ТИП 1)

ТЕХНІЧНА СПЕЦИФІКАЦІЯ МІНІСТЕРСТВА ОБОРОНИ УКРАЇНИ НА ПРЕДМЕТ ДЛЯ РЕЧОВОГО ЗАБЕЗПЕЧЕННЯ

ТС А01ХJ.33387-422:2023 (01)

Введено вперше

Дата надання чинності 05.06.2023

Центральне управління розвитку
та супроводження матеріального
забезпечення Збройних Сил України
Зареєстровано «05» 06 2023 р.
за № МО/ 000461 /ТС/РЗ

ПОГОДЖЕНО

в частині правил приймання

Начальник Центрального
управління контролю якості
полковник

РОЗРОБЛЕНО

Тимчасово виконуючий обов'язки
начальника управління розвитку
речового забезпечення Центрального
управління розвитку та супроводження
матеріального забезпечення Збройних
Сил України
полковник

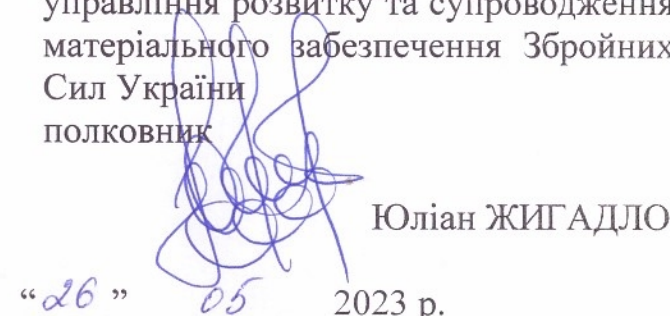
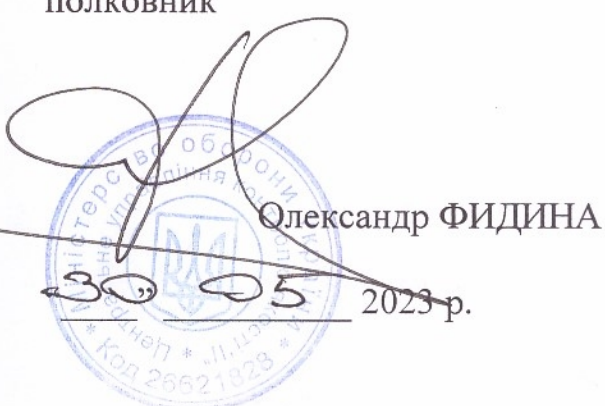

Олександр ФІДИНА

Юліан ЖИГАДЛО

“ 30 ” 05 2023 р.

“ 26 ” 05 2023 р.

ПОГОДЖЕНО

“в частині, що стосується назви предмета речового майна та його зовнішнього вигляду”

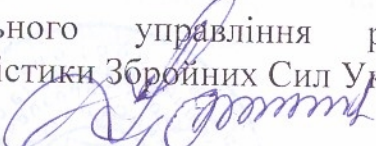
Начальник Центрального управління речового забезпечення Тилу
Командування Сил логістики Збройних Сил України
полковник

Дмитро КУЗНЕЦОВ

Начальник управління забезпечення речовим майном – заступник начальника
Центрального управління речового забезпечення Тилу Командування Сил
логістики Збройних Сил України
полковник

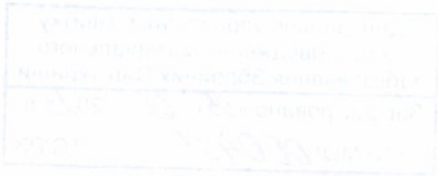
Андрій ГУРСЬКИХ

Начальник відділу організації постачання речового майна управління
забезпечення речовим майном Центрального управління речового забезпечення
Тилу Командування Сил логістики Збройних Сил України
полковник

Віталій РЯБОВ



ОБЛІК ЗМІН

Порядковий номер зміни	Дата зміни	В якому місці документа розміщено зміну

ПЕРЕДМОВА

I. Розроблено: Центральним управлінням розвитку та супроводження матеріального забезпечення Збройних Сил України за результатами перегляду технічних умов “Костюм літній польовий - КЛП” ТУ У 14.1-00034022-078:2015 з повідомленням про зміни № 3.

Розробники: **В. Дричик** (керівник розробки), **І. Покинтелиця, К. Тарасова** (розробники), **Т. Кучер** (перевірила), **А. Ярошно** (перевірив в частині правильності застосування стандартів).

II. Назва та позначення технічної специфікації Міністерства оборони України:

“Технічна специфікація Міністерства оборони України “Костюм літній польовий (тип 1)” ТС А01ХJ.33387-422:2023 (01)”.

III. Приклад запису назви предмета при закупівлі:

“Костюм літній польовий (тип 1) з тканини тип Х, клас Y ТС А01ХJ.33387-422:2023 (01)” або “Штани костюму літнього польового (тип 1) з тканини тип Х, клас Y ТС А01ХJ.33387-422:2023 (01)”, де тип Х – умовне позначення типу тканини відповідно до п.1.4 ТУ У 13.2-00034022-024:2015 з повідомленням про зміни № 3; клас Y – умовне позначення класу тканини відповідно до п.1.4 ТУ У 13.2-00034022-024:2015 з повідомленням про зміни № 3.

IV. Затверджено “05” 06 2023 року.

Введено в дію “05” 06 2023 року

Термін дії – постійно.

V. Код предмета закупівлі за:

ВІР 01.002.003-2014 (01): 33387 “Комплект одягу військової уніформи (CLOTHING OUTFIT,SERVICE UNIFORM)”.

VI. Ця технічна специфікація Міністерства оборони України використовується у Міністерстві оборони України, Збройних Силах України та іншими суб’єктами господарювання, які здійснюють на договірних засадах виготовлення та постачання Міністерству оборони України та Збройним Силам України предметів для речового забезпечення.

VII. Ця технічна специфікація Міністерства оборони України не може бути повністю або частково відтворена, тиражована і поширена організаціями або приватними особами без дозволу Міністерства оборони України.

ЗМІСТ

ВСТУП	5
1. НОРМАТИВНІ ПОСИЛАННЯ.....	5
2. УМОВНІ ПОЗНАЧЕННЯ ТА СКОРОЧЕННЯ	6
3. ВИМОГИ ДО КОМПЛЕКТА.....	7
3.1. Технічні та якісні характеристики	7
3.2. Вимоги безпеки	20
3.3. Правила приймання	20
3.4. Методи контролю за якістю.....	20
3.5. Умови транспортування та зберігання	21
3.6. Гарантії постачальника (виробника).....	21
Додаток 1 Зовнішній вигляд комплекта	22
Додаток 2 Специфікація деталей комплекта.....	25
Додаток 3 Лінійні виміри комплекта в готовому вигляді.....	28
Додаток 4 Місця розташування закріпок	31
Додаток 5 Орієнтовний зовнішній вигляд етикетки тип 1	34
Додаток 6 Позначення розмірів НАТО.....	35

ВСТУП

Ця технічна специфікація Міністерства оборони України (далі – ТС Міноборони) поширюється на костюм літній польовий (тип 1) (далі – комплект), а також на його складові частини та матеріали.

Комплект входить до складу бойового єдиного комплекта військовослужбовців Збройних Сил України та призначений для експлуатації у якості основного польового однострою.

1. НОРМАТИВНІ ПОСИЛАННЯ

Познака документа	Назва
Наказ Міністерства оборони України від 19.07.2017 № 375, зареєстрований в Міністерстві юстиції України 01.12.2017 за № 1461/31329 (зі змінами)	Про затвердження Порядку здійснення контролю за якістю речового майна, що постачається для потреб Збройних Сил України
ДСТУ 4057-2001	Матеріали текстильні. Метод ідентифікації волокон
ДСТУ ISO 4915:2005	Матеріали текстильні. Типи стібків. Класифікація та термінологія
ДСТУ ISO 4916:2005	Матеріали текстильні. Типи швів. Класифікація і термінологія
ДСТУ ISO 12947-2:2005	Матеріали текстильні. Визначення опору стиранню методом Мартиндаля. Частина 2. Визначення зруйнованості зразка
ДСТУ ISO 3758:2005	Матеріали текстильні. Маркування символами щодо догляду
ДСТУ ISO 14184-1:2007	Матеріали текстильні. Визначення формальдегіду (метод водної витяжки). Частина 1. Вільний і гідролізований формальдегід
ДСТУ EN 12127:2009	Матеріали текстильні. Тканини. Визначення маси на одиницю площі з використанням малих проб
ДСТУ EN 13402-1:2009	Одяг. Позначки розмірів. Частина 1. Терміни, визначення понять та вимірювання розмірів тіла

Позначка документа	Назва
ДСТУ EN 15635:2016	Системи складські стаціонарні сталеві. Експлуатування та технічне обслуговування складського устаткування
ДСТУ EN ISO 13934-1:2018	Текстиль. Розривні властивості тканин. Частина 1. Визначення максимального зусилля та видовження за максимального зусилля методом прямокутного шматка
ДСТУ ГОСТ 30157.0:2003	Полотна текстильні. Методи визначання зміни розмірів після мокрих оброблень або хімічного чищення. Загальні положення
ГОСТ 14192-96	Маркировка грузів
ТУ У 13.2-00034022-024:2015 з повідомленням про зміни № 3	Тканини бавовняні та змішані для виготовлення верху форменого та спеціального одягу.
ТС А01ХJ.31137-063:2018 (01)	Технічна специфікація Міністерства оборони України “Нитки швейні”
ТС А01ХJ.17223-062:2018 (01)	Технічна специфікація Міністерства оборони України “Фурнітура пластикова”
ТС А01ХJ.03537-083:2018 (01) зі зміною №1	Технічна специфікація Міністерства оборони України “Застібка-блискавка”
ТС А01ХJ.32412-093:2018 (01)	Технічна специфікація Міністерства оборони України “Застібка текстильна”
ТС А01ХJ.03054-163:2019 (02)	Технічна специфікація Міністерства оборони України “Нарукавний знак “Державний Прапор України”

Примітка. Чинність стандартів, на які є посилання у цій ТС Міноборони, перевіряють згідно з офіційним виданням національного органу стандартизації – каталогом національних нормативних документів.

Якщо документ, на який є посилання у цій ТС Міноборони, замінено новим або до нього внесені зміни, потрібно застосовувати новий документ, охоплюючи всі внесені зміни до нього.

2. УМОВНІ ПОЗНАЧЕННЯ ТА СКОРОЧЕННЯ

У цій ТС Міноборони умовні позначки та скорочення наведені у тексті.

3. ВИМОГИ ДО КОМПЛЕКТА

3.1. Технічні та якісні характеристики

3.1.1. Загальні вимоги

Комплект за зовнішнім виглядом, конструкцією, розмірами, комплектацією, асортиментом матеріалів, а також інших складових частин та матеріалів, що використовуються для його якісного виготовлення, повинен відповідати вимогам цієї ТС Міноборони та зразку-еталону.

Комплект виготовляється без поділу на гатунки, при цьому повинен відповідати вимогам, що пред'являють до предметів першого гатунку.

3.1.2. Комплектність

До комплектації постачання входять:

куртка костюму літнього польового (далі – предмет 1);

штани костюму літнього польового (далі – предмет 2);

два нарукавних знаки “Державний Прапор України” до предмета 1;

накладка з тканини по місцю розташування погону до предмета 1.

Постачається комплектом або окремо предмет 2.

3.1.3. Конструкція та зовнішній вигляд

Зовнішній вигляд комплекта наведено в додатку 1.

Специфікація деталей комплекта наведена в додатку 2.

3.1.3.1. Предмет 1

Предмет 1 прямого силуету, з центральною застіркою на застірку-блискавку з одним бігунком, яка перекривається бортом лівої пілочки, та на текстильні застібки, з коміром-стояком та вшивними рукавами.

Пілочка з відрізною кокеткою, середньою та нижньою частинами.

Центральна застірка-блискавка нашивається на відстані $(18,0 \pm 1,0)$ см від низу в готовому вигляді. Відстань від найближчого краю застірки-блискавки до борта пілочки: лівої $(4,5 \pm 0,5)$ см, правої $(1,5 \pm 0,5)$ см.

Вздовж нижнього краю кокетки пілочки на відстані $(1,5 \pm 0,3)$ см від шва зшивання кокетки з середньою частиною пілочки, нашивають текстильні застібки “петлі” для ідентифікаторів встановленого зразка довжиною $(13,0 \pm 0,2)$ см.

На підборті лівої пілочки розташовані три текстильні застібки “гачки” довжиною $(5,0 \pm 0,2)$ см на рівні краю борта або на відстані $(0,2 \pm 0,1)$ см від нього. На правій пілочці на відстані $(3,5 \pm 0,5)$ см від краю борта розташовані текстильні застібки “петлі” відповідно текстильним застібкам “гачки” лівої пілочки. Текстильні застібки розміщуються: верхня – посередині шва з'єднання кокетки пілочки з середньою частиною пілочки, нижня – на відстані

($18,0 \pm 1,0$) см від низу пілочки у готовому вигляді, середня – посередині між верхніми та нижніми текстильними застібками $\pm 0,5$ см. Текстильна застібка “петлі” довжиною ($10,0 \pm 0,5$) см, для кріплення ідентифікатора (погону) встановленого зразка нашивається на ліву пілочку на відстані ($2,5 \pm 0,3$) см від шва пришивання кокетки та ($0,4 \pm 0,2$) см від борту лівої пілочки. Місце розміщення погону прикриває накладка з тканини довжиною ($10,0 \pm 0,5$) см та шириною ($5,0 \pm 0,3$) см, що нашита на текстильну застібку “гачки”. Бортовий зріз пілочки обшивається підбортом шириною ($6,5 \pm 0,5$) см, внутрішній край якого, нашивається на пілочку швом упідгин з закритим зрізом.

Середня частина пілочки складається з трьох основних деталей та утворює нагрудну кишеню з двома входами: попереду та збоку. Передній вхід в нагрудну кишеню довжиною ($18,0 \pm 0,5$) см застібається на дві текстильні застібки довжиною ($5,0 \pm 0,5$) см, боковий вхід – на застібку-блискавку, довжиною ($18,0 \pm 0,5$) см. На відстані ($0,2 \pm 0,1$) см від підігнутих країв, на передньому вході кишені пілочки нашивають частини текстильних застібок “гачки”, розміщуючи першу на відстані ($1,5 \pm 0,5$) см, другу – ($11,5 \pm 0,5$) см від шва пришивання кокетки. Лінія з’єднання середньої частини пілочки з нижньою має нахил до низу від рівня талії по боках до вертикальної лінії входу до нагрудної кишені.

Підкладка кишені з додаткової тканини за розміром середньої частини пілочки входить в шви її пришивання. На підкладці кишені лівої пілочки з внутрішньої сторони розміщена накладна кишеня шириною ($12,5 \pm 0,5$) см та довжиною ($16,5 \pm 0,5$) см у готовому вигляді, яка застібається по верхньому краю на текстильну застібку довжиною ($3,0 \pm 0,5$) см. Внутрішня накладна кишеня розташовується на відстані ($4,0 \pm 1,5$) см від внутрішнього краю підборта та ($4,0 \pm 0,5$) см від нижнього зрізу підкладки кишені пілочки до правого нижнього кута накладної кишені. Верхній зріз внутрішньої накладної кишені обробляють швом у підгин з закрити зрізом, шириною ($2,5 \pm 0,3$) см. На підігнутий край внутрішньої накладної кишені з внутрішньої сторони посередині нашивають текстильну застібку “гачки”, на підкладку кишені відповідно – “петлі”.

Спинка з відрізною кокеткою, бочками та обшивними фігурними складами направленими від середини.

В області пахв розташовані вентиляційні отвори у вигляді прямих прорізних петель, довжиною ($1,8 \pm 0,3$) см. На бочку середньої частини пілочки паралельні до бокового шва, на бочку спинки – паралельні фігурним складам або пройма. Край петлі намічають на відстані ($2,0 \pm 0,5$) см від верхнього краю бокового шва вниз та на відстані ($2,0 \pm 0,5$) см – перпендикулярно від бокового шва.

Комір-стояк, шириною посередині ($6,8 \pm 0,5$) см та попередніх краях ($5,0 \pm 0,5$) см, може носитись як відкладний. В шов з’єднання коміра з кокеткою спинки посередині з внутрішньої сторони вставляється шнур для вішака довжиною ($6,5 \pm 1,0$) см в готовому вигляді.

Рукав сорочкового покрою, складається з верхньої та нижньої частин. Верхня частина рукава складається з передньої, середньої та задньої деталей. Середня деталь верхньої частини рукава утворює кишеню, що застібається на застібку – блискавку. Вхід у кишеню довжиною ($18,0 \pm 1,0$) см з боку пілочки. Підкладка кишені рукава з додаткової тканини за розміром середньої деталі

верхньої частини рукава входить в шви зшивання та вшивання рукава. На відстані $(3,0 \pm 0,5)$ см від лінії входу в кишеню нашиті з накладанням одна на одну в будь-якій послідовності по дві смуги текстильних застібок “петлі”, довжиною $(14,0 \pm 0,5)$ см та загальною шириною $(7,8 \pm 0,5)$ см в готовому вигляді – для кріплення ідентифікаторів. Верхні краї смуг текстильних застібок оброблені швом упідгин з відкритим зрізом шириною $(1,0 \pm 0,2)$ см та надають можливість розмістити предмети поздовжньої форми між смугою текстильної застібки та рукавом. Нижні краї смуг текстильних застібок знаходяться на одному рівні з нижнім краєм входу в кишеню рукава. На смугах текстильних застібок кріпляться нарукавні знаки “Державний Прапор України” по одному на кожному рукаві.

На ділянці ліктя на нижній частині рукава розміщена посилююча накладка (далі – налокітник) у вигляді кишені, що застібається на текстильну застібку по низу певною довжиною на групи розмірів: $(10,0 \pm 0,5)$ см для розмірів 42-46; $(11,0 \pm 0,5)$ см для розмірів 48-52; $(12,0 \pm 0,5)$ см для розмірів 54-68. По нижньому краю налокітника нашивають текстильні застібки “гачки”, на нижніх частинах рукавів відповідно – “петлі”.

Низ рукава оброблений швом упідгин із закритим зрізом шириною $(5,0 \pm 0,5)$ см. В рукавний шов на відстані $(0,5 \pm 0,2)$ см від низу рукава вшивається пата шириною $(4,0 \pm 0,3)$ см та довжиною $(9,0 \pm 0,5)$ см в готовому вигляді, для регулювання ширини рукава. Посередині пати, на відстані $(2,0 \pm 0,5)$ см від мису, нашита текстильна застібка “гачки” довжиною $(5,0 \pm 0,2)$ см, на тому ж рівні на рукаві відповідно – “петлі”. На відстані $(4,5 \pm 0,5)$ см від текстильної застібки “петлі” розташована додаткова текстильна застібка “петлі” довжиною $(10,0 \pm 0,5)$ см. Текстильні застібки “петлі” по низу рукава можуть нашиватися як до, так і після обробки низу в готовому вигляді.

Низ предмета 1 оброблений швом упідгин із закритим зрізом шириною $(2,5 \pm 0,5)$ см.

Напрямок застібання кишень на застібку-блискавку знизу догори. Для полегшення застібання в бігунки застібок-блискавок вставляється тасьма текстильна з оплавленими кінцями, шириною $(1,0 \pm 0,2)$ см, що складається навпіл. Краї тасьми закріплюють, огинаючи один вільний кінець тасьми другим упідгин з закритим зрізом. Довжина петлі у готовому вигляді $(4,5 \pm 0,5)$ см.

Всі текстильні застібки, окрім ідентифікаторів на кокетці, рукаві та налокітнику додатково посилюють навхрест. Текстильні застібки для ідентифікаторів на кокетці додатково закріплюють посередині горизонтальною строчкою.

Примітка. Допускається нашивання центральної застібки-блискавки та нижньої текстильної застібки по борту на відстані $(16,0 \pm 1,0)$ см від низу в готовому вигляді для зростів 1-2.

3.1.3.2. Предмет 2

Предмет 2 з суцільнокрійним поясом, який застібається на одну обметану петлю і пряжку-гудзик з петлею з текстильної тасьми, та застібку-блискавку довжиною від 18 см до 20 см в залежності від розміро-зросту, в середньому шві передніх половинок, з відрізними бочками, що утворюють бокові кишені.

Верхній край оброблений обшивкою шириною ($5,0 \pm 0,5$) см в готовому вигляді. Обшивка складається з трьох однакових деталей, з'єднаних по бічних сторонах. Нижній край обшивки поясу обробляють швом упідгин з закритим зрізом. По верхньому краю лівої половинки на відстані ($1,5 \pm 0,3$) см від переднього краю посередині обшивки розташована прорізна петля, довжиною ($3,3 \pm 0,2$) см. По верхньому краю правої половинки розташовується пряжка-гудзик, який кріпиться за допомогою тасьми текстильної. Тасьму текстильну протягують крізь отвори пряжки-гудзика та нашивають кожний кінець окремо на відстані ($3,0 \pm 0,5$) см один від одного швами упідгин, розташовуючи лівий підігнутий край тасьми текстильної на відстані ($3,0 \pm 0,5$) см від краю відкоска.

Передня половинка з м'якою складкою, закладеною у напрямку від середини та закріпленою вертикальною строчкою вздовж складки, довжиною ($9,5 \pm 0,5$) см від верхнього краю.

На ділянці колін на передній половинці розміщена посилююча накладка (далі – наколінник) у вигляді кишені для розташування демпферної вставки, яка по нижньому краю застібається на текстильну застібку певною довжиною на групи розмірів: ($12,0 \pm 0,5$) см для 42-44; ($13,0 \pm 0,5$) см для 46-68. Текстильну застібку “гачки” нашивають по нижньому краю наколінника, відповідно “петлі” – на передній половинці. По наколіннику прокладені оздоблювальні строчки під кутом одна до одної, утворюючи місце розташування демпферної вставки.

По верхньому краю предмета 2 нашиті сім хомутиків довжиною ($8,0 \pm 0,5$) см: п'ять широких та два вузьких. Широкі хомутики розташовані на рівні верхнього краю предмета 2 або на 1мм нижче: по одному на передніх половинках, один широкий – на задній половинці по центру шва сидіння та два широких – на задніх половинках симетрично по обидві сторони від шва сидіння на певній відстані між центрами хомутиків для групи розмірів: ($9,5 \pm 0,5$) см для 42-48; ($10,5 \pm 1,0$) см для 50-56; ($12,5 \pm 1,0$) см для 58-68, вузькі – з пониженням на ($1,0 \pm 0,3$) см від верхнього краю по одному на складі передньої половинки.

В боковий шов на відстані ($0,5 \pm 0,2$) см від верхнього краю вшивається пата шириною ($4,0 \pm 0,3$) см та довжиною ($10,5 \pm 0,5$) см в готовому вигляді, що спрямована в бік задньої половинки для регулювання предмета 2 по талії за допомогою текстильних застібок. Посередині пати, на відстані ($2,0 \pm 0,5$) см від мису, нашита текстильна застібка “гачки” довжиною ($5,0 \pm 0,2$) см, на ділянці поясу задньої половинки на відстані ($5,5 \pm 0,5$) см від бокового шва – “петлі”, довжиною ($8,0 \pm 0,2$) см.

На боковому шві під входом до бокової кишені розташована верхня накладна кишеня з клапаном, що застібається на текстильну застібку, довжиною ($5,0 \pm 0,5$) см, з боку задньої половинки. Вхід у верхню накладну кишеню має нахил до низу по передньому краю кишені. Відстань по вертикалі від верхнього

краю до переднього кута клапана верхньої накладної кишені ($24,5 \pm 1,0$) см; відстань по вертикалі від верхнього краю до заднього кута клапана ($23,0 \pm 1,0$) см. Загальна висота верхньої накладної кишені з клапаном, попереду від шва нашивання клапана до нижнього переднього куту кишені ($23,0 \pm 0,5$) см. Кишеню нашивають на відстані ($3,0 \pm 0,5$) см від шва нашивання клапану. Верхня накладна кишеня по низу певною шириною для групи розмірів: ($18,5 \pm 0,5$) см для 42-48, ($19,5 \pm 0,5$) см для 50-54 та ($20,5 \pm 0,5$) см для 56-68. Клапан верхньої накладної кишені зафіксований закріпкою з боку передньої половинки. Верхня накладна кишеня з двома вертикальними складками, направленими в бік задніх половинок, глибиною: передня ($3,0 \pm 0,3$) см та задня ($2,0 \pm 0,3$) см. Під першою складкою верхньої накладної кишені, на відстані ($0,5 \pm 0,3$) см від нижнього краю, оброблена прорізна петля довжиною ($1,8 \pm 0,5$) см для витоків вологи з кишень.

Нижню накладну кишеню нашивають від нижнього краю наколінника вверх на відстані ($5,5 \pm 0,5$) см. Передній край нижньої накладної кишені розміщують паралельно боковому шву на певній відстані від нього в бік передньої половинки для групи розмірів: ($3,5 \pm 0,5$) см для 42-48 та ($5,5 \pm 0,5$) см для 50-68. Загальна висота нижньої накладної кишені з клапаном від шва нашивання клапану до низу кишені становить ($18,0 \pm 0,5$) см. Клапан нашивають на відстані ($2,0 \pm 0,5$) см від верхнього краю кишені. Нижня накладна кишеня по низу певною шириною для групи розмірів: ($11,0 \pm 0,5$) см для 42-54, ($12,0 \pm 0,5$) см для 56-68. Нижня накладна кишеня з однією вертикальною складкою і клапаном, що застібається на текстильну застібку довжиною ($5,0 \pm 0,5$) см. Складка, глибиною ($1,5 \pm 0,3$) см, розміщується по центру кишені та закладена в бік задньої половинки.

Клапани верхньої та нижньої накладних кишень мають зрізний кут по задній стороні, що утворює мис для зручності відкривання застібки клапана. По верхніх краях верхньої та нижньої кишень нашивають текстильні застібки “гачки” відповідно на клапанах текстильні застібки “петлі”. Верхній зріз кишень оброблений обшивкою, нижній край якої нашитий швом упідгин з закритим зрізом.

Задня половинка складається з верхньої та нижньої частин, має відрізню кокетку, посилюючу накладку на ділянці сідниць та ластовицю.

Низ предмета 2 оброблений швом упідгин із закритим зрізом шириною ($4,0 \pm 0,5$) см. На рівні нижнього краю або на 1 мм вище, вшивається пата шириною ($4,0 \pm 0,3$) см та довжиною ($10,5 \pm 0,5$) см в готовому вигляді, що спрямована в бік задньої половинки, для регулювання ширини штанини за допомогою текстильних застібок. Посередині пати, на відстані ($2,0 \pm 0,5$) см від мису, нашита текстильна застібка “гачки” довжиною ($5,0 \pm 0,3$) см, на тому ж рівні на задній половинці відповідно – “петлі”. На відстані ($4,5 \pm 0,5$) см від текстильної застібки “петлі” розташована додаткова текстильна застібка “петлі” довжиною ($8,0 \pm 0,5$) см.

Всі текстильні застібки, окрім розміщеної по нижньому краю наколінника, додатково посилюють “навхрест”.

Примітка. Допускається зміна загальної висоти верхньої накладної кишені до $(22,0 \pm 0,5)$ см для зростів 1-2.

3.1.4. Розміри комплекта

Комплекти за розмірами повинні відповідати типовим фігурам військовослужбовців відповідно до таблиць 1-2 цієї ТС Міноборони.

Таблиця 1 - Зріст типової фігури та інтервал довжини по внутрішній стороні ноги

Умовні позначки зросту	Зріст типової фігури, см	Інтервал зросту, см	Інтервал довжини по внутрішній стороні ноги, см
1	158	Від 155 до 161 включно	Від 69 до 72 включно
2	164	Понад 161 до 167 включно	Понад 72 до 75 включно
3	170	Понад 167 до 173 включно	Понад 75 до 78 включно
4	176	Понад 173 до 179 включно	Понад 78 до 82 включно
5	182	Понад 179 до 185 включно	Понад 82 до 85 включно
6	188	Понад 185 до 191 включно	Понад 85 до 88 включно
7	194	Понад 191 до 197 включно	Понад 88 до 92 включно
8	200	Понад 197 до 203 включно	Понад 92 до 95 включно

Таблиця 2 – Обхват грудей типової фігури

Умовна позначка обхвату грудей	Повнотна група	Обхват грудей типової фігури, см	Інтервал обхвату грудей, см	Обхват талій типової фігури, см	Інтервал обхвату талій, см
42	1	84	Від 82 до 86 включно	72	Від 70 до 74 включно
44		88	Понад 86 до 90 включно	76	Понад 74 до 78 включно
46		92	Понад 90 до 94 включно	80	Понад 78 до 82 включно
48		96	Понад 94 до 98 включно	84	Понад 82 до 86 включно
50		100	Понад 98 до 102 включно	88	Понад 86 до 90 включно
52	2	104	Понад 102 до 106 включно	98	Понад 96 до 100 включно
54		108	Понад 106 до 110 включно	102	Понад 100 до 104 включно
56		112	Понад 110 до 114 включно	106	Понад 104 до 108 включно
58		116	Понад 114 до 118 включно	110	Понад 108 до 112 включно
60	3	120	Понад 118 до 122 включно	120	Понад 118 до 122 включно
62		124	Понад 122 до 126 включно	124	Понад 122 до 126 включно
64		128	Понад 126 до 130 включно	128	Понад 126 до 130 включно
66		132	Понад 130 до 134 включно	132	Понад 130 до 134 включно
68		136	Понад 134 до 138 включно	136	Понад 134 до 138 включно
70		140	Понад 138 до 142 включно	140	Понад 138 до 142 включно

3.1.5. Лінійні виміри

Лінійні виміри готового комплекта наведені у Додатку 3 цієї ТС Міноборони.

3.1.6. Вимоги до матеріалів

3.1.6.1. Комплект виготовляється з матеріалів визначених цією ТС Міноборони. Комплект виготовляється з матеріалів, зазначених в Таблиці 3.

Таблиця 3 – Перелік та призначення матеріалів та фурнітури, з яких виготовляється комплект

№ п/п	Назва матеріалу	Вимоги	Призначення матеріалу	
1	Тканина бавовняна або змішана	3.1.6.2.	Верх комплекта	
2	Бязь гладкофарбована	3.1.6.3.	Підкладка кишень предмета 1	
3	Застібка – блискавка	3.1.6.4.	роз’ємна на один замок	
	нероз’ємна на один замок		Центральна застібка предмета 1 Застібання нагрудних та нарукавних кишень предмета 1, застібання предмета 2 в середньому шві передніх половинок	
4	Текстильна застібка “гачки” та “петлі”	3.1.6.5.	25 ± 2 мм	
			40 ± 2 мм	Застібання предмета 1, нагрудних кишень, налокітників, пат рукавів, внутрішньої накладної кишені та для ідентифікаторів на кокетці предмета 1. Застібання верхніх та нижніх накладних кишень, наколінників, пат на поясі та по низу предмета 2
			50 ± 2 мм	Ідентифікатори на середніх частинах рукавів Розміщення погону та накладки погону на лівій пілочки
5	Тасьма текстильна (репсова)	ширина (0,9 ± 0,2) см	Петлі в ручках застібок-блискавок, пришивання пряжки-гудзика	
6	Шнур плетений	ширина (0,6 ± 0,2) см	Вішак	
7	Пряжка-гудзик	3.1.6.6.	Застібання поясу предмета 2	
8	Нитки швейні	3.1.6.7.	Виготовлення комплекту та прокладання оздоблювальних строчок	
9	Нарукавний знак “Державний Прапор України”	3.1.6.8.	Ідентифікатори лівого та правого рукава	

3.1.6.2. Тканина бавовняна або змішана

Основним матеріалом комплекта є тканина бавовняна або змішана, гладкофарбована або набивна, що відповідає вимогам ТУ У 13.2-00034022-024:2015 з повідомленням про зміни № 3. Тип та клас тканини визначається замовником та відображається у позначенні комплекта або окремо предмету 2 при замовленні.

3.1.6.3. Бязь гладкофарбована

Додатковим матеріалом предмета 1 є бязь гладкофарбована полотняного переплетення. За показниками якості матеріал повинен відповідати вимогам, зазначеним у таблиці 4.

Таблиця 4 – Показники якості бязі гладкофарбованої

№ з/п	Назва показника, одиниця вимірювання	Норма	Методика перевірки
1	Вміст складників сировинного складу, %: бавовна	100	ДСТУ 4057
2	Поверхнева густина, г/м ² , не менше	125	ДСТУ EN 12127
3	Розривне навантаження, Н, не менше: основа уток	360 250	ДСТУ EN ISO 13934-1
4	Вміст вільного і здатного часткового виділятися формальдегіду, мкг/г, не більше	75	ДСТУ ISO 14184-1
5	Опір стиранню (тиск 12 кПа) без руйнувань, не менше, циклів	6000	ДСТУ ISO 12947-2
6	Зміна лінійних розмірів після мокрої обробки, % по основі по утоку	-5 ±2	ДСТУ ГОСТ 30157.0 ДСТУ ГОСТ 30157.1

3.1.6.4. Застібка-блискавка

Застібки-блискавки за показниками якості повинні відповідати вимогам, зазначеним у технічній специфікації Міністерства оборони України “Застібка-блискавка” ТС А01ХJ.03537-083:2018 (01) зі зміною №1:

Т8В або П8В, аф – для центральної застібки предмета 1;

Т6С або П6С, аф, нероз’ємна – для гульфіка, нагрудних та нарукавних кишень.

Примітка 1. Для нагрудних та нарукавних кишень дозволяється застосування рулонної застібки-блискавки, що відповідає вимогам, зазначеним у пунктах 1-2, 6-9 таблиці 4 ТС А01ХJ.03537-083:2018 (01) зі зміною №1.

Примітка 2. Дозволяється використовувати застібки-блискавки з ручками (пуллер) різних форм.

3.1.6.5. Текстильна застібка на “гачки” та “петлі”

При виготовленні комплекта застосовуються текстильні застібки тип 1, які за показниками якості повинні відповідати вимогам зазначеним у технічній специфікації Міністерства оборони України “Застібка текстильна” ТС А01ХJ.32412-093:2018 (01) виключаючи пункти таблиці 2:

- для (25 ± 2) мм – п.10.4, 10.5, 11;
- для (40 ± 2) мм – п. 5, 10,5, 11;
- для (50 ± 2) мм – п. 5, 10.4, 10.5, 11.

3.1.6.6. Пряжка-гудзик

Пряжка-гудзик, діаметром $(2,8 \pm 1)$ см, з двома щілинами для протягування тасьми, за показниками якості повинні відповідати вимогам до виду 3, зазначеним у таблиці 8 (п.2 тільки за температурою плюс (70 ± 5) °С) технічної специфікації Міністерства оборони України “Фурнітура пластикова” ТС А01ХJ.17223-062:2018 (01).

3.1.6.7. Нитки швейні

Для виготовлення комплекта застосовуються нитки швейні тип 1, вид 3, для обметування можуть застосовуватись нитки тип 3, вид 1 та вид 2, які за показниками якості повинні відповідати вимогам зазначеним у технічній специфікації Міністерства оборони України “Нитки швейні” ТС А01ХJ.31137-063:2018 (01).

3.1.6.8. Нарукавний знак “Державний Прапор України”

Нарукавні знаки “Державний Прапор України” вид 1 або вид 3 за показниками якості повинні відповідати вимогам, зазначеним у технічній специфікації Міністерства оборони України “Нарукавний знак “Державний Прапор України” ТС А01ХJ.03054-163:2019 (02).

3.1.6.9. За згодою розробника при виготовленні комплекта допускається застосування інших матеріалів, за якістю не нижче вказаних у пунктах (3.1.6.1 –3.1.6.8).

3.1.6.10. Всі елементи комплекта в тон основного кольору або знаходяться в його кольоровій гамі.

Примітка. Відхилення кольору компонентів комплекта повинні бути погоджені з замовником.

3.1.7. Основні вимоги до виготовлення комплекта

Комплект виготовляють відповідно до вимог цієї ТС Міноборони.

Класифікація та види стібків, строчок і швів, що застосовується для виготовлення комплекта здійснюється відповідно до ДСТУ ISO 4915 і ДСТУ ISO 4916.

Частота машинної строчки зшивних швів, оздоблювальних строчок від 3,5 до 4,0 стібків в 1,0 см довжини шва.

Деталі комплекта з'єднуються швами з подальшим обметуванням зрізів. Допустиме зшивання зрізів з одночасним обметуванням. Внутрішні відкриті зрізи предмета 1 та предмета 2 обметуються.

Всі кінці швів, а також розриви швів, фіксуються зворотнім стібком.

Місця розташування зигзагоподібних закріпок на комплекті наведені у додатку 4.

Допускається виконувати швом “взамок” у предметі 1: з'єднання кокетки зі спинкою, плечові та рукавно-бокові шви; у предметі 2: бокові, крокові шви та шви з'єднання верхніх частин задніх половинок з кокетками і з нижніми частинами задніх половинок.

Допускається застосування спецмашин для пришивання застібки-блискавки та виконання подвійної оздоблювальної строчки.

За умови узгодження з розробником допускається змінювати методи обробки без зміни зовнішнього вигляду та параметрів предметів.

При зшиванні рукавно-бокового шва від низу рукава до шва з'єднання верхньої та нижньої частин рукава предмета 1, та при зшиванні крокового шва від ластовиці до низу предмета 2 прокладається додаткова строчка (окрім, при використанні шва “взамок”).

3.1.7.1. Предмет 1

Шов з'єднання верхньої та нижньої частин рукава не повинен сходитися в одному місці при зшиванні рукавного шва для запобігання потовщення.

Уздовж бортів, внутрішніх країв підбортів, рукавно-бокових швів по задніх деталях до шва з'єднання верхньої частини рукава з нижньою, швів з'єднання середньої деталі пілочки з передньою деталлю та бочком, передньої, середньої та задньої деталей рукавів, по краях низу рукавів, пат, коміру та в місці його вшивання прокладені оздоблювальні строчки на відстані $(0,2 \pm 0,1)$ см від країв.

Уздовж швів з'єднання кокетки з середніми частинами пілочок, кокетки зі спинкою, середніх частин з нижніми частинами пілочок, плечових швів, нижніх з верхніми частин рукавів, по шву вшивання рукавів, по налокітниках та по краях фігурних складок спинки прокладені подвійні оздоблювальні строчки на відстані $(0,2 \pm 0,1)$ см та $(0,8 \pm 0,1)$ см від країв та швів.

Центральна застібка-блискавка нашивається двома паралельними строчками наскрізь на бортах лівої та правої пілочок.

Частину застібки-блискавки зі сторони бочка пілочки та передньої частини верхнього рукава настрочують шириною $(0,2 \pm 0,1)$ см.

Передню та бокову сторони кишені пілочки перегинають по лініях входів в кишеню та прокладають оздоблювальну строчку на відстані $(2,5 \pm 0,3)$ см від лінії входу. Боковий вхід одночасно з'єднується з частиною застібки-блискавки. На рівні нижнього краю входів в кишеню оздоблювальна строчка повертається

перпендикулярно до шва з'єднання кишені з передньою частиною та бочком, прошиваються послідовно потрійно, утворюючи закріпку та продовжуються уздовж швів з'єднання кишені з передньою частиною та бочком.

Виступ на передній частині пілочки, що утворює нижню частину переднього входу в кишеню, складається навпіл та прокладається оздоблювальна строчка вздовж підігнутих країв на відстані $(2,5 \pm 0,3)$ см.

3.1.7.2. Предмет 2

Уздовж верхнього краю предмета 2, швів з'єднання передніх половинок з гульфіком та відкоском, настрочування накладних кишень, швів з'єднання накладних кишень з обшивками, по краях пат на поясі та по низу предмета 2, м'яких склад на передніх половинках, зовнішніх та внутрішніх краях складок на накладних кишенях, по бокових краях хомутиків та в місцях їх настрочування, по ластовиці на шві пришивання латовиці до задньої половинки, та по передній половинці на шві пришивання латовиці до передньої половинки прокладені оздоблювальні строчки на відстані $(0,2 \pm 0,1)$ см від країв.

Уздовж швів настрочування кокеток на задні половинки, наколінників та посилюючих накладок задніх половинок, швів з'єднання верхньої та нижньої частин задніх половинок, бокових та середніх швів, по краю входу в бокові кишені, та для закріплення пат в бік задніх половинок прокладені подвійні оздоблювальні строчки на відстані $(0,2 \pm 0,1)$ см та $(0,8 \pm 0,1)$ см від країв.

Прокладають оздоблювальні строчки вздовж швів нашивання клапанів, шириною $(1,0 \pm 0,2)$ см. Уздовж країв клапанів прокладені оздоблювальні строчки на відстані $(0,5 \pm 0,1)$ см від країв.

Прокладають оздоблювальну строчку вздовж переднього краю лівої передньої половинки на відстані $(3,0 \pm 0,3)$ см, закріплюючи гульфік.

Для фіксації місця розташування демпферної вставки прострочують оздоблювальні строчки по наколіннику. Строчки прокладають від нижнього краю наколінника на відстані $(2,0 \pm 0,5)$ см в різні сторони від текстильної застібки, до верхнього краю наколінника.

Допускається нашивання пати на передню половинку після з'єднання бокового шва та обробки верхнього та нижнього краю. В такому випадку пата накладається на передню половинку впритул задній частині до бокового шва та нашивається швом $(0,5 \pm 0,1)$ см, відгинається в бік задніх половинок та закріплюється оздоблювальною строчкою на відстані $(0,5 \pm 0,2)$ см від шва нашивання.

3.1.8. Вимоги до маркування

3.1.8.1. Маркування

Маркування комплекта повинно відповідати вимогам цієї ТС Міноборони. Для маркування застосовується етикетка предметів, товарні ярлики та пакувальний лист (для групи спакованих предметів).

Інформація, що міститься на етикетці, товарному ярлику та пакувальному листі повинна бути нанесена державною мовою друкованим способом.

Інформація на етикетці наноситься стійкою фарбою, що не осипається та повинна легко читатися протягом усього строку експлуатації.

Примітка. За погодженням із розробником допускається розміщення на маркуванні додаткової інформації у вигляді QR-коду та відповідно збільшення розміру етикетки.

3.1.8.2. Етикетка

Етикетка повинна бути виготовлена зі стійкого до зносу поліестерового або поліамідного матеріалу білого кольору, написи на ній – чорного кольору.

Етикетка тип 1 розміром $(5,0 \pm 0,5)$ см \times $(6,0 \pm 0,5)$ см в готовому вигляді, орієнтовний зовнішній вигляд якої наведено у додатку 5, вшивається (або нашивається):

по центру в шов вшивання коміра в горловину предмета 1 та на рівні шва сидіння під нижній підігнутий край обшивки предмета 2.

Етикетка тип 1 повинна містити таку інформацію:

піктограму, виконану у відповідності з ДСТУ EN 13402-1;

розмір НАТО, відповідно до додатку 6.

Етикетка тип 2 розміром $(7,0 \pm 0,5)$ см \times $(12,0 \pm 0,5)$ см в готовому вигляді нашивається:

на внутрішню накладну кишеню предмета 1 на відстані $(3,0 \pm 0,3)$ см від верхнього краю кишені та по центру від бокових зрізів кишені з допуском на відхилення $\pm 0,5$ см;

на внутрішню сторону лівої бокової кишені предмета 2 паралельно на відстані $(0,6 \pm 0,5)$ см від лінії згину кишені та $(3,0 \pm 0,7)$ см від нижнього зрізу.

Етикетка тип 2 повинна містити таку інформацію:

назва предметів:

для предмета 1 – “Куртка костюму літнього польового (тип 1) з тканини тип X, клас Y TC A01XJ.33387-422:2023 (01)”;

для предмета 2 – “Штани костюму літнього польового (тип 1) з тканини тип X, клас Y TC A01XJ.33387-422:2023 (01)”;

емблема Збройних Сил України;

ННН: (національний номенклатурний номер);

розмір предмета;

розмір НАТО, відповідно до додатку 6;

сировинний склад;

назва підприємства-виробника, країна виробництва;

назва постачальника, країна виробництва (зазначається у випадку, якщо постачальник не є виробником);

дата виготовлення у форматі - мм.rrrr (мм - номер місяця, rrrr - рік);

номер договору про закупівлю, дата у форматі – дд.мм.rrrr;

номер партії;

напис “ВЛАСНІСТЬ ЗСУ, НЕ ДЛЯ ПРОДАЖУ”;

маркування символами щодо догляду (згідно з ДСТУ ISO 3758)

інструкція з експлуатації: “Перед пранням видаліть всі ідентифікатори (тільки для предмету 1), спорожніть кишені, закрийте всі застібки для запобігання зачеплення виробу та його пошкодження. Виверніть виріб навиворіт. Для продовження терміну використання виробу дотримуйтесь порад щодо догляду. Періодично видаляйте з текстильних застібок сторонні предмети та матеріали.”

3.1.8.3. Товарний ярлик

Товарний ярлик розміром $(5,0 \pm 1,0)$ см x $(7,0 \pm 1,0)$ см виготовляється з картону та кріпиться за допомогою пістолета для кріплення ярликів на ярликотримачі. Товарний ярлик має білий колір, шрифт тексту чорного кольору. Крапиться при постачанні:

комплектом – в шов пришивання манжети лівого рукава предмета 1;
окремо предмет 2 – в шов пришивання поясу або в хомутик на передній половинці.

Товарний ярлик повинен містити таку інформацію:
назва комплекта або предмета 2 (відповідно до пункту III Передмови цієї ТС Міноборони);
емблема Збройних Сил України;
ННН (номенклатурний номер НАТО);
розмір предмета;
розмір НАТО, відповідно до додатку 6;
сировинний склад;
назва підприємства-виробника, країна виробництва;
назва постачальника, країна виробництва (зазначається у випадку, якщо постачальник не є виробником);
дата виготовлення у форматі - мм.рррр (мм - номер місяця, рррр - рік);
номер договору про закупівлю, дата у форматі – дд.мм.рррр;
номер партії;
напис “ВЛАСНІСТЬ ЗСУ, НЕ ДЛЯ ПРОДАЖУ”.

3.1.8.4. Пакувальний лист

Пакувальний лист білого кольору повинен містити таку інформацію:
назва комплекта або предмета 2 (відповідно до пункту III Передмови цієї ТС Міноборони);
кількість комплектів або предметів 2 в упаковці;
дата виготовлення (у форматі – мм.рррр);
номер партії;
номер та дата договору про закупівлю (у форматі – дд.мм.рррр);
назва підприємства-виробника, країна виробництва;
назва постачальника, країна виробництва (зазначається у випадку, якщо постачальник не є виробником).

3.1.8.5. Транспортне маркування здійснюється із нанесенням маніпуляційних знаків згідно з ГОСТ 14192.

Примітка. За погодженням із замовником можуть встановлюватися інші вимоги до маркування.

3.1.9. Вимоги до пакування

Пакування повинно забезпечувати захист продукції від пошкодження та негативного впливу навколишнього середовища під час транспортування та зберігання.

Матеріали, з яких виготовлена упаковка, повинні бути інертними щодо предмета закупівлі, не давати йому невластивих якостей і відповідати вимогам санітарного законодавства.

Кожен комплект або окремо предмет 2 повинен пакуватися в індивідуальний пакет із поліетиленової плівки. Пакет закривається в будь-який спосіб, що забезпечує збереження предметів під час транспортування та зберігання.

Група по 20 комплектів або по 30 одиниць предмета 2 пакуються в картонну коробку або поліпропіленовий (текстильний) мішок, до яких кріпиться або приклеюється пакувальний лист.

Примітка. За погодженням із замовником можуть встановлюватися інші вимоги до пакування.

3.2. Вимоги безпеки

Безпека використання предмета закупівлі гарантується дотриманням вимог нормативних документів з питань екологічної безпеки на сировину та матеріали, застосовані для виготовлення комплекта або предмета 2 у цілому.

Предмети не повинні чинити шкідливого впливу на організм людини та навколишнє природне середовище.

3.3. Правила приймання

Приймання предметів здійснюється згідно з вимогами цієї ТС Міноборони, договору про закупівлю, укладеним між замовником та постачальником (виробником), вимог наказу Міністерства оборони України від 19.07.2017 № 375 зі змінами.

3.4. Методи контролю за якістю

Контроль за якістю здійснюється відповідно до вимог, визначених у цій ТС Міноборони.

Дозволяється здійснювати перевірку відповідності предметів вимогам цієї ТС Міноборони у випробувальних лабораторіях, акредитованих на технічну компетентність та незалежність, за зіставними методами випробувань, що передбачені у національних або міжнародних стандартах, за умови, що встановлені результати будуть зазначені у визначених цією ТС Міноборони одиницях вимірювань.

3.5. Умови транспортування та зберігання

Транспортування предметів здійснюють відповідно до правил перевезення вантажів, що діють на конкретному виді транспорту та забезпечують зберігання від механічних пошкоджень, атмосферних впливів та агресивних середовищ.

Комплекти або предмети 2 зберігають в сухих, чистих, добре вентильованих складських приміщеннях, захищених від прямого потрапляння сонячних променів та атмосферних впливів, впливу пари, вологи та хімічних речовин при температурі від +5°C до +25°C і відносній вологості повітря від 60% до 65%.

Комплекти або предмети 2 у складських приміщеннях зберігаються на стелажах на відстані не менше ніж 1,0 м від приладів опалення, 0,5 м від електричних ламп і стін, 0,2 м від підлоги. Проходи між стелажками повинні бути не менше ніж 0,5 м.

Примітка. За вимогою замовника Комплекти або предмети 2 можуть бути розміщені та доставлені до пункту приймання на палетах (ДСТУ EN 15635 п. 8.2.2).

3.6. Гарантії постачальника (виробника)

Гарантійний строк експлуатації предметів закупівлі становить один рік. Постачальник (виробник) гарантує відповідність предметів вимогам цієї ТС Міноборони, збереження його основних технічних та якісних характеристик за умови дотримання замовником умов експлуатації, транспортування та зберігання.

Гарантійний строк зберігання комплекта або предмета 2 – п'ять років від дати виготовлення за умови дотримання вимог транспортування та зберігання.

Додаток 1
до пункту 3.1.3.

Зовнішній вигляд комплекта



Рисунок Д1.1 – Зовнішній вигляд предмета 1 (вид спереду та ззаду)



Рисунок Д1.2 – Зовнішній вигляд предмета 1 (вид збоку та з піднятим рукавом)

Продовження додатку 1

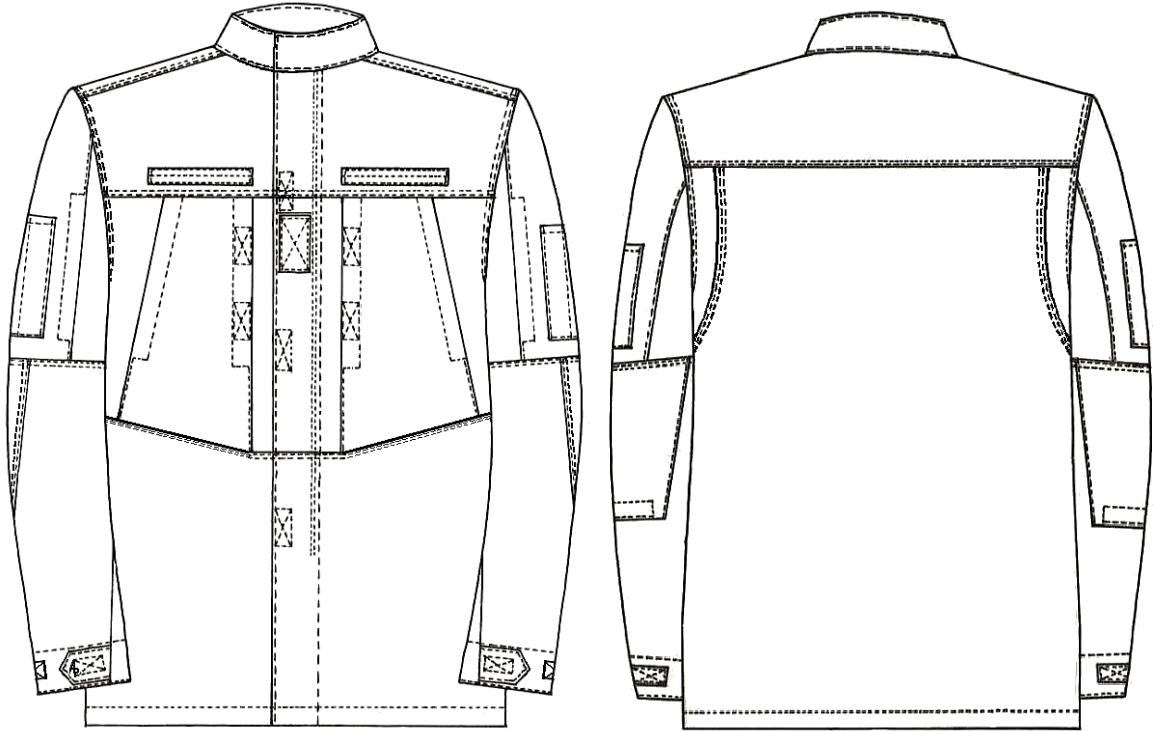

Рисунок Д1.3 – Зовнішній вигляд предмета 1 (вид нижньої частини рукава)

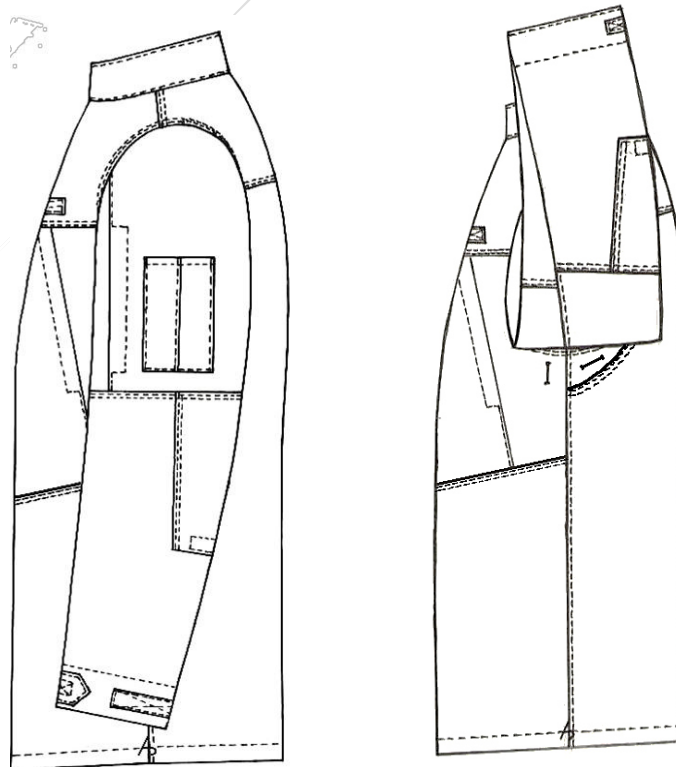

Рисунок Д1.4 – Зовнішній вигляд предмета 1 (вид центральної застібки та внутрішньої накладної кишені)

Продовження додатку 1

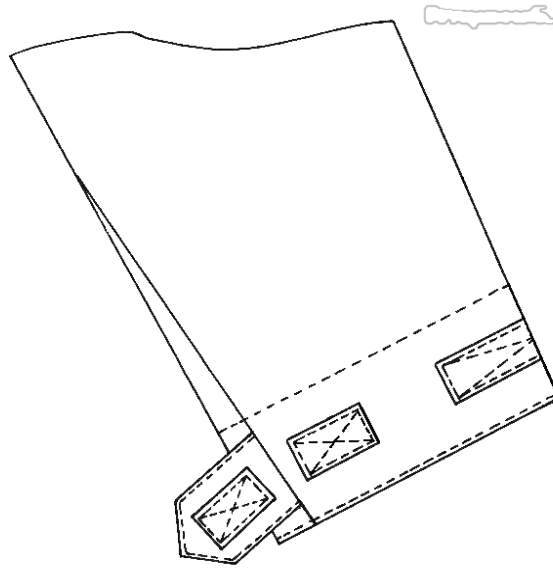

Рисунок Д1.5 – Зовнішній вигляд предмета 2 (вид спереду та збоку)

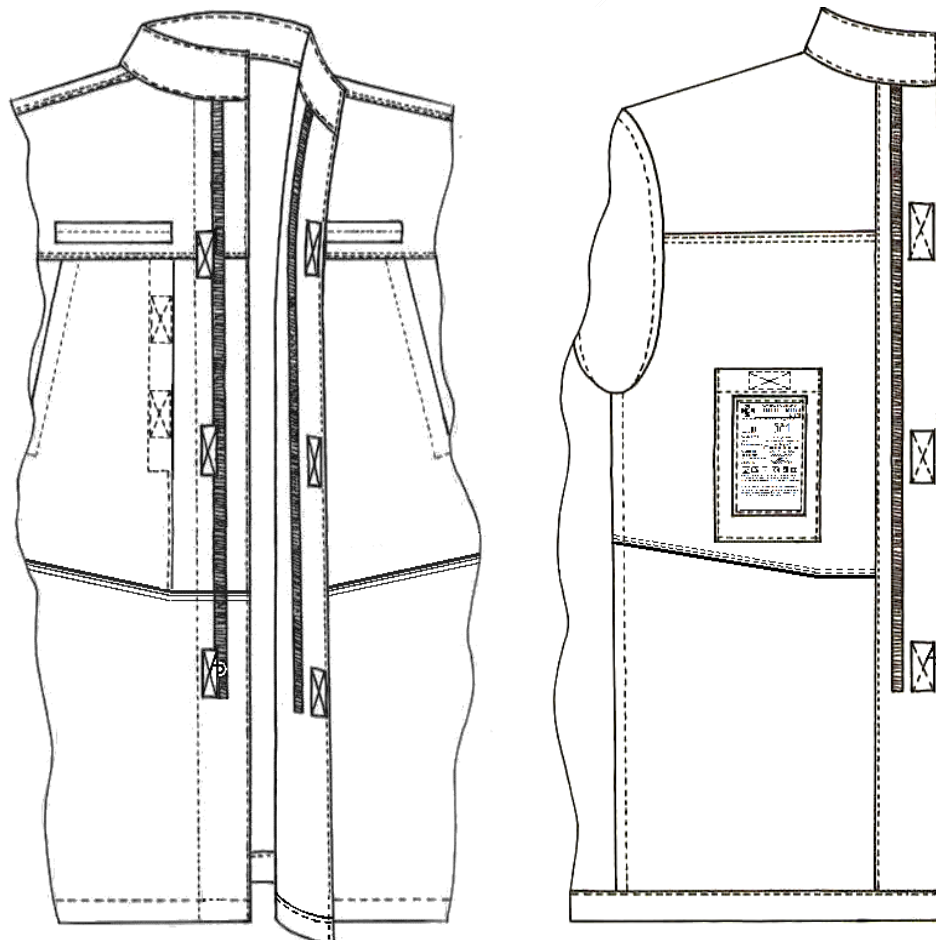

Рисунок Д1.6 – Зовнішній вигляд предмета 2 (вид ззаду)

Додаток 2
до пункту 3.1.3.

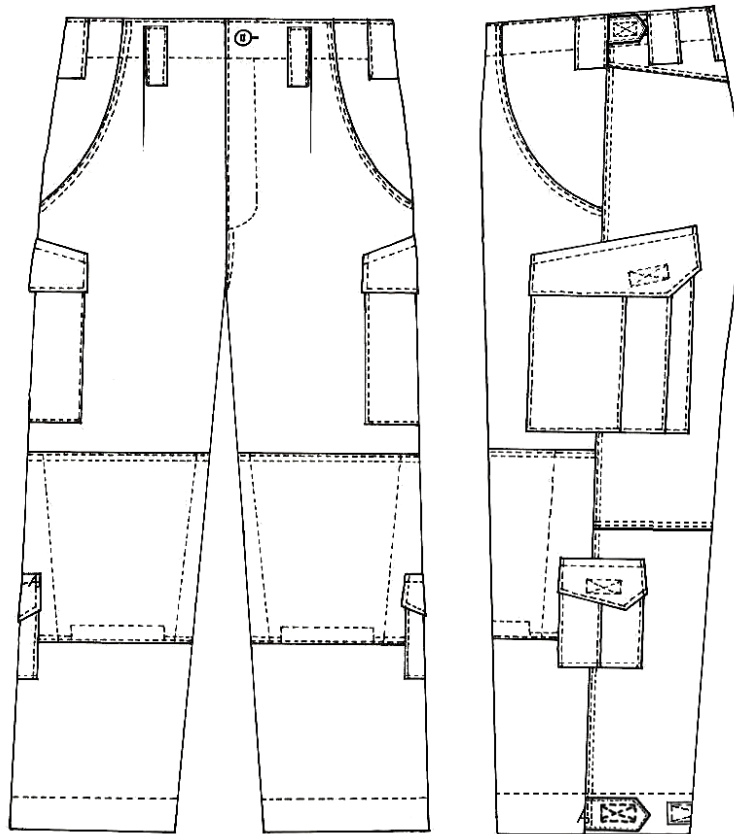
Специфікація деталей комплекта

Таблиця Д2 – Специфікація деталей комплекта

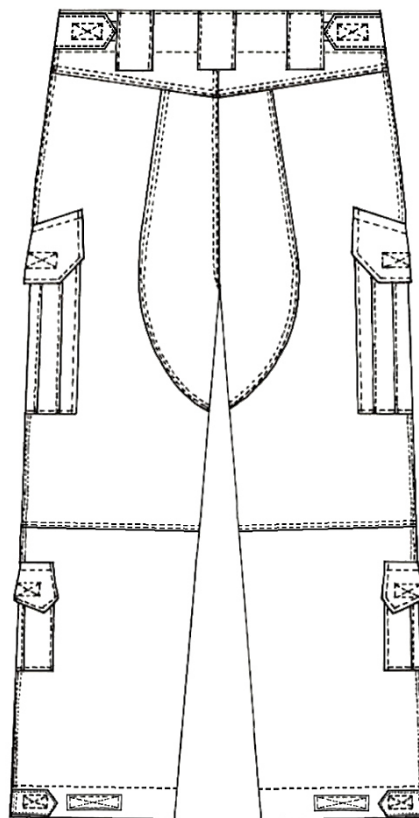
№ п/п	Найменування деталі	Кількість		Умовне позначення
		легал	деталей крою	
Предмет 1				
Деталі з тканини верху				
1	Кокетка пілочки	1	2	PLK
2	Передня частина пілочки	1	2	PL1
3	Кишеня	1	2	PL2
4	Бочок	1	2	PL3
5	Нижня частина пілочки	1	2	PLN
6	Підборт	1	2	PDV
7	Кокетка спинки	1	1	SPK
8	Спинка	1	1	SP
9	Бочок спинки	1	2	SPB
10	Обшивка спинки	1	2	OBTSP
11	Комір-стояк	1	2	ST
12	Передня частина верхнього рукава	1	2	VR1
13	Середня частина верхнього рукава	1	2	VR2
14	Задня частина верхнього рукава	1	2	VR3
15	Нижня частина рукава	1	2	NR
16	Налокітник	1	2	LOK
17	Пата рукава	1	4	PATAK
18	Внутрішня накладна кишеня	1	1	KARVN
19	Накладка погону	1	1	NP
Деталі з бязі				
1	Підкладка кишені пілочки	1	2	KARP
2	Підкладка кишені рукава	1	2	KARR
Предмет 2				
Деталі з тканини верху				
1	Передня половинка	1	2	PPB
2	Верхня частина задньої половинки	1	2	ZPB1
3	Нижня частина задньої половинки	1	2	ZPB2
4	Кокетка задньої половинки	1	2	KZPB
5	Бічна кишеня	1	2	KARB
6	Посилююча накладна задньої половинки	1	2	NZPB

Продовження таблиці Д2

7	Ластовиця	1	2	KLIN
8	Наколінник	1	2	NAK
9	Верхня накладна кишеня	1	2	KARV
10	Обшивка входу в верхню накладну кишеню	1	2	OKARV
11	Клапан верхньої накладної кишені	1	4	KKARV
12	Відкосок	1	1	OTK
13	Гульфік	1	1	GULF
14	Нижня накладна кишеня	1	2	KARN
15	Обшивка входу в нижню накладну кишеню	1	2	OKARN
16	Клапан нижньої накладної кишені	1	4	KKARN
17	Обшивка поясу	1	3	OP
18	Пата	1	8	PATAB
19	Вузький хомутик	1	2	SH1
20	Широкий хомутик	1	5	SH2
Примітка. Деталь гульфіка може бути суцільнокрійною з передньою половиною предмета 2.				



Рисунок Д2.1 – Орієнтовний зовнішній вигляд деталей предмета 1



Рисунок Д2.2 – Орієнтовний зовнішній вигляд деталей предмета 2

Додаток 3
до пункту 3.1.5

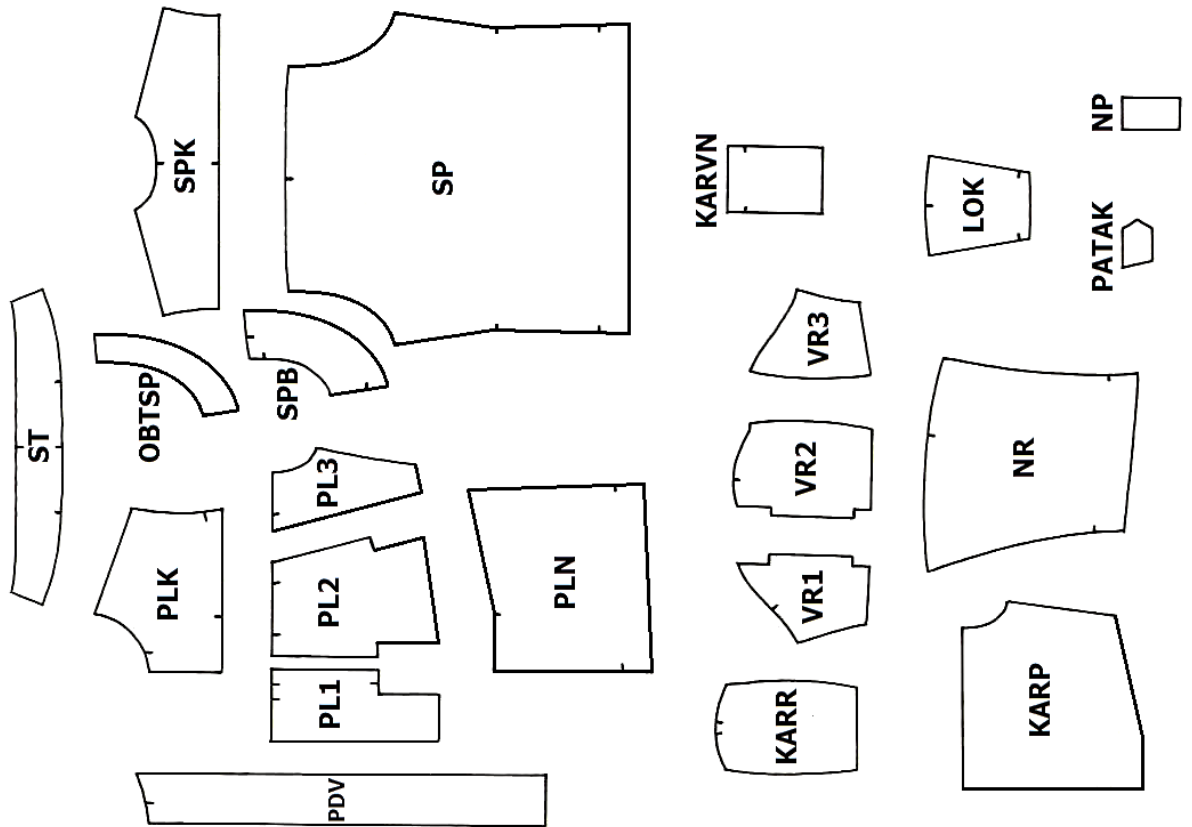
Лінійні виміри комплекта в готовому вигляді

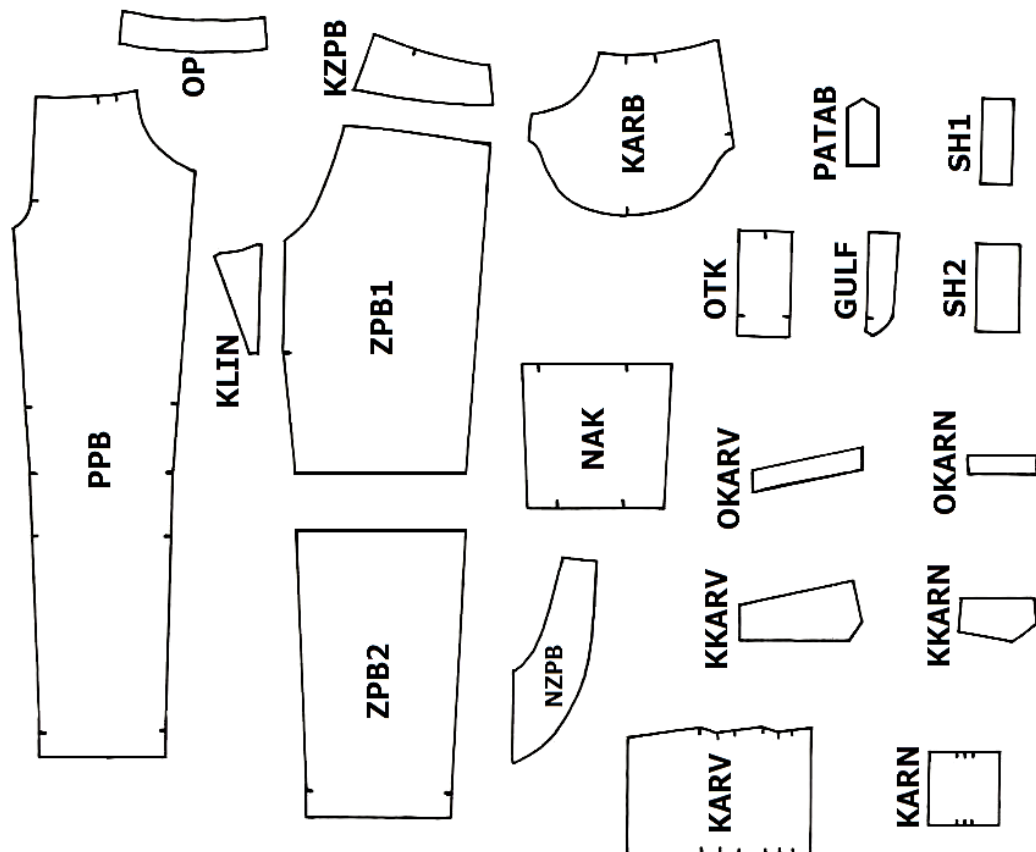

Рисунок Д3.1 – Лінійні виміри предмета 1 у готовому вигляді



Рисунок Д3.2 – Лінійні виміри предмета 2 у готовому вигляді

Таблиця ДЗ – виміри комплекта в готовому вигляді

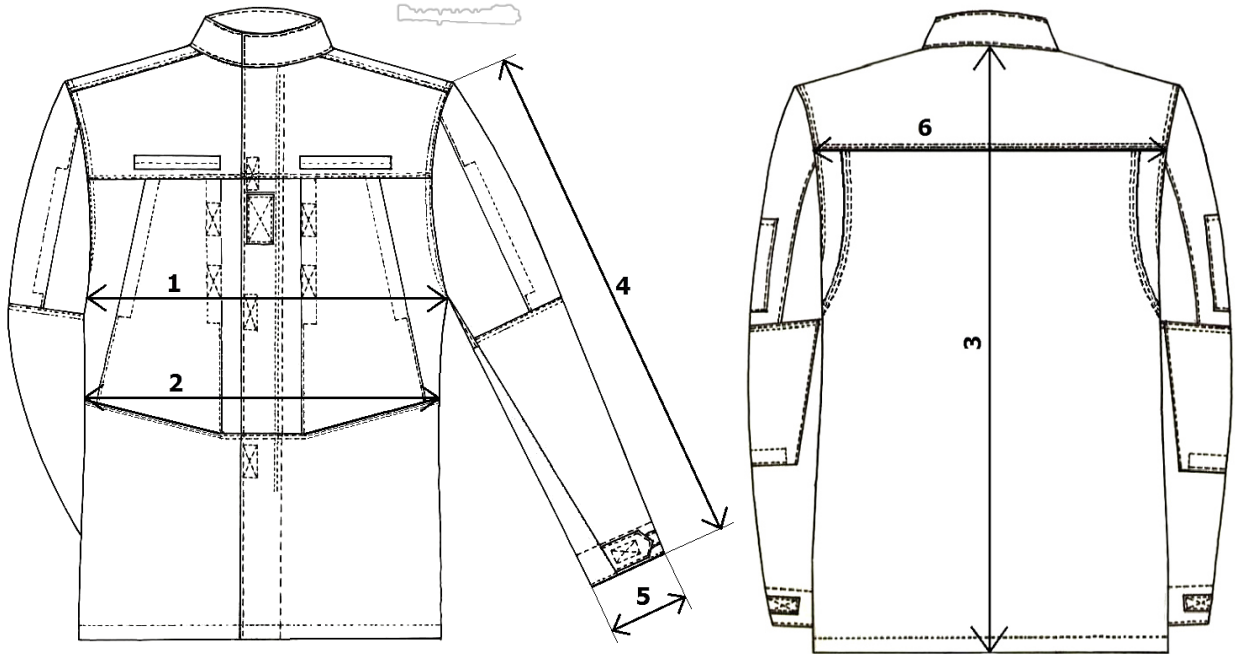
№ п/п	Назва виміру	Єд. виміру	Розмір																	Допустиме відхилення, см
			42	44	46	48	50	52	54	56	58	60	62	64	66	68	70			
1	2	4	Предмет 1																	20
1	Ширина на рівні пройми, см	158-	53,0	55,0	57,0	59,0	61,0	63,0	65,0	67,0	69,0	71,0	73,0	75,0	77,0	79,0	81,0	± 1,5		
		200	47,0	49,2	51,4	53,6	55,8	58,0	60,2	62,4	64,6	66,8	69,0	71,2	73,4	75,6	77,8	± 1,5		
2	Ширина на рівні талії, см	158	70,5	70,5	70,5	70,5	70,5	70,5	70,5	70,5	70,5	70,5	70,5	70,5	70,5	70,5	70,5	70,5		
		164	72,5	72,5	72,5	72,5	72,5	72,5	72,5	72,5	72,5	72,5	72,5	72,5	72,5	72,5	72,5	72,5		
3	Довжина по середині спинки від шва вшивання коміру до низу. см	170	74,5	74,5	74,5	74,5	74,5	74,5	74,5	74,5	74,5	74,5	74,5	74,5	74,5	74,5	74,5	74,5		
		176	76,5	76,5	76,5	76,5	76,5	76,5	76,5	76,5	76,5	76,5	76,5	76,5	76,5	76,5	76,5	76,5		
4	Довжина рукава від найвищої точки окуту до низу рукава, см	182	79,0	79,0	79,0	79,0	79,0	79,0	79,0	79,0	79,0	79,0	79,0	79,0	79,0	79,0	79,0	79,0		
		188	81,5	81,5	81,5	81,5	81,5	81,5	81,5	81,5	81,5	81,5	81,5	81,5	81,5	81,5	81,5	81,5		
5	Ширина рукава по низу, см	194	84,0	84,0	84,0	84,0	84,0	84,0	84,0	84,0	84,0	84,0	84,0	84,0	84,0	84,0	84,0	84,0		
		200	86,5	86,5	86,5	86,5	86,5	86,5	86,5	86,5	86,5	86,5	86,5	86,5	86,5	86,5	86,5	86,5		
6	Ширина спинки на рівні пришивання кокетки, см	158	61,0	61,0	61,0	61,0	61,0	61,0	61,0	61,0	61,0	61,0	61,0	61,0	61,0	61,0	61,0	61,0		
		164	63,0	63,0	63,0	63,0	63,0	63,0	63,0	63,0	63,0	63,0	63,0	63,0	63,0	63,0	63,0	63,0		
7	Ширина рукава по низу, см	170	65,0	65,0	65,0	65,0	65,0	65,0	65,0	65,0	65,0	65,0	65,0	65,0	65,0	65,0	65,0	65,0		
		176	67,0	67,0	67,0	67,0	67,0	67,0	67,0	67,0	67,0	67,0	67,0	67,0	67,0	67,0	67,0	67,0		
8	Ширина рукава по низу, см	182	69,5	69,5	69,5	69,5	69,5	69,5	69,5	69,5	69,5	69,5	69,5	69,5	69,5	69,5	69,5	69,5		
		188	72,0	72,0	72,0	72,0	72,0	72,0	72,0	72,0	72,0	72,0	72,0	72,0	72,0	72,0	72,0	72,0		
9	Ширина рукава по низу, см	194	74,5	74,5	74,5	74,5	74,5	74,5	74,5	74,5	74,5	74,5	74,5	74,5	74,5	74,5	74,5	74,5		
		200	77,0	77,0	77,0	77,0	77,0	77,0	77,0	77,0	77,0	77,0	77,0	77,0	77,0	77,0	77,0	77,0		
10	Ширина рукава по низу, см	158-	17,3	17,7	18,1	18,5	18,8	19,2	19,6	19,9	20,3	20,7	21,0	21,4	21,8	22,2	22,6	± 1,0		
		200	43,5	44,6	45,7	46,8	47,9	49,0	50,1	51,2	52,3	53,4	54,5	55,6	56,7	57,8	58,9	± 1,0		

Продовження таблиці ДЗ

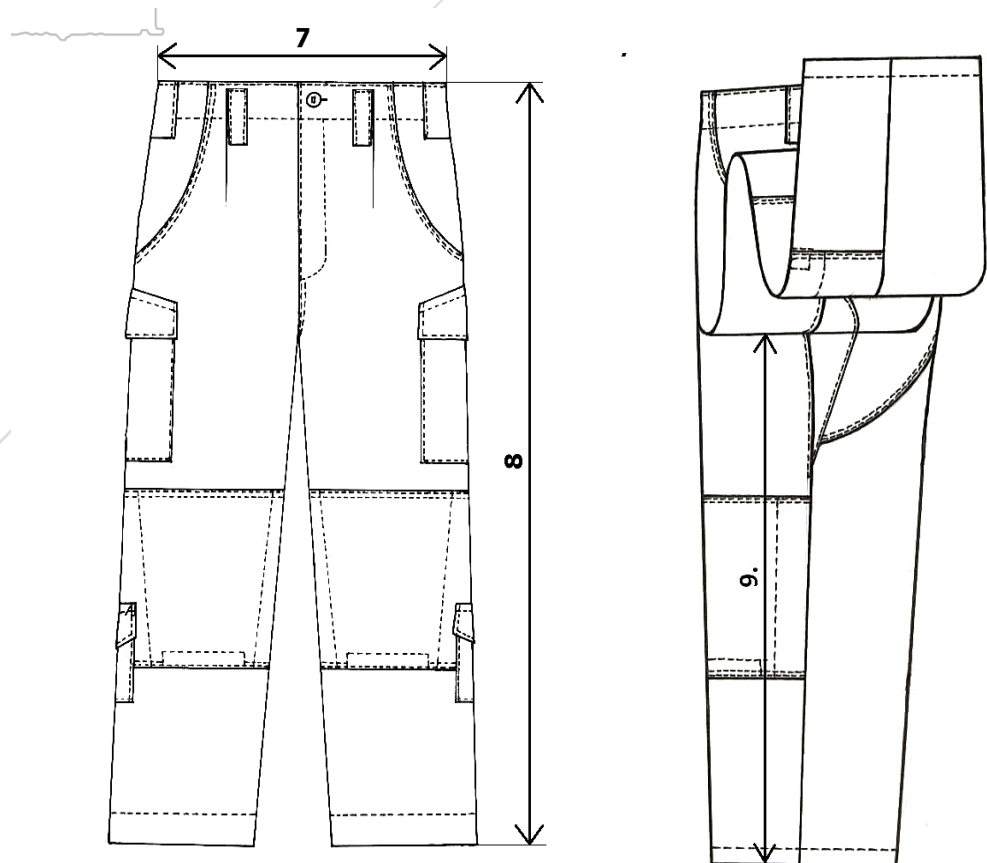
№ п/п	Назва виміру	3 риг	Розмір																	Допустиме, см
			42	44	46	48	50	52	54	56	58	60	62	64	66	68	70			
1	2	4	5	6	7	8	9	10	11	12	13	14	15	16	17	18	19	20		
Предмет 2																				
7	Ширина по верхньому краю, см	158-200	37,0	39,0	41,0	43,0	45,0	50,0	52,0	54,0	56,0	61,0	63,0	65,0	67,0	69,0	71,0	± 1,5		
8	Довжина по боковому шву від верхнього краю до низу, см	158	95,0	95,0	95,0	95,0	95,0	95,0	95,0	95,0	95,0	95,0	95,0	95,0	95,0	95,0	95,0	95,0	± 1,5	
		164	99,0	99,0	99,0	99,0	99,0	99,0	99,0	99,0	99,0	99,0	99,0	99,0	99,0	99,0	99,0	99,0	± 1,5	
		170	103,0	103,0	103,0	103,0	103,0	103,0	103,0	103,0	103,0	103,0	103,0	103,0	103,0	103,0	103,0	103,0	± 1,5	
		176	107,0	107,0	107,0	107,0	107,0	107,0	107,0	107,0	107,0	107,0	107,0	107,0	107,0	107,0	107,0	107,0	± 1,5	
		182	111,0	111,0	111,0	111,0	111,0	111,0	111,0	111,0	111,0	111,0	111,0	111,0	111,0	111,0	111,0	111,0	± 1,5	
		188	115,0	115,0	115,0	115,0	115,0	115,0	115,0	115,0	115,0	115,0	115,0	115,0	115,0	115,0	115,0	115,0	± 1,5	
		194	119,0	119,0	119,0	119,0	119,0	119,0	119,0	119,0	119,0	119,0	119,0	119,0	119,0	119,0	119,0	119,0	± 1,5	
		200	123,0	123,0	123,0	123,0	123,0	123,0	123,0	123,0	123,0	123,0	123,0	123,0	123,0	123,0	123,0	123,0	± 1,5	
9	Довжина по кроковому шву, см	158	73,0	72,5	72,0	71,5	71,0	70,5	70,0	69,5	69,0	68,5	68,0	67,5	67,0	66,5	66,0	± 1,5		
		164	76,5	76,0	75,5	75,0	74,5	74,0	73,5	73,0	72,5	72,0	71,5	71,0	70,5	70,0	69,5	± 1,5		
		170	80,0	79,5	79,0	78,5	78,0	77,5	77,0	76,5	76,0	75,5	75,0	74,5	74,0	73,5	73,0	± 1,5		
		176	83,5	83,0	82,5	82,0	81,5	81,0	80,5	80,0	79,5	79,0	78,5	78,0	77,5	77,0	76,5	± 1,5		
		182	87,0	86,5	86,0	85,5	85,0	84,5	84,0	83,5	83,0	82,5	82,0	81,5	81,0	80,5	80,0	± 1,5		
		188	90,5	90,0	89,5	89,0	88,5	88,0	87,5	87,0	86,5	86,0	85,5	85,0	84,5	84,0	83,5	± 1,5		
194	94,0	93,5	93,0	92,5	92,0	91,5	91,0	90,5	90,0	89,5	89,0	88,5	88,0	87,5	87,0	86,5	± 1,5			
200	97,5	97,0	96,5	96,0	95,5	95,0	94,5	94,0	93,5	93,0	92,5	92,0	91,5	91,0	90,5	90,0	± 1,5			

Місця розташування закріпок**Предмет 1**

Закріпки довжиною (12 ± 2) мм та шириною ($1,7 \pm 0,3$) мм, виконують на спецмашині та розташовують у відповідності з рисунком Д4.1 та Д4.2.

на кокетці спинки горизонтально на швах фігурних складок спинки;
на швах фігурних складок спинки перпендикулярно до строчок, на відстані ($1,5 \pm 0,5$) см від рукавно-бокових швів;

на кокетці пілочки та нижній частині пілочки, горизонтально на швах пришивання кишені;

на кишені середньої частини пілочки на швах з'єднання з передньою частиною пілочки та бочком вертикально по низу входу в кишеню;

на кінцях нашивання застібки–блискавки на пілочках вертикально;

по низу рукавно-бокового шва в місці вшивання пати рукава, вертикально зверху та знизу;

на налокітниках на нижніх кутах бокових швів з обох боків вертикально;

на середній частині верхнього рукава на швах з'єднання з передньою частиною верхнього рукава вертикально по верху та низу входу в кишеню;

по верху швів приєднання текстильних застібок на рукавах для розташування ідентифікаторів, вертикально.

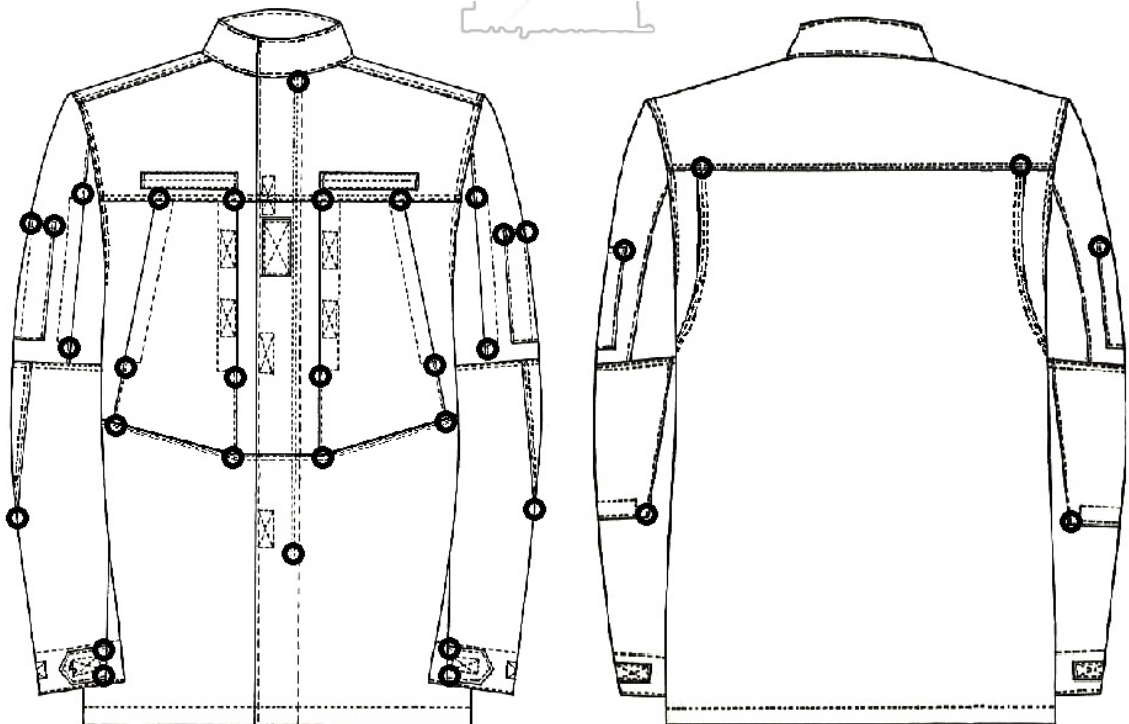

**Рисунок Д4.1 – Місця розташування закріпок предмета 1
(вид спереду та ззаду)**



Рисунок Д4.2 – Місця розташування закріпок предмета 1
(вид центральної застібки та збоку)

Предмет 2

Закріпки довжиною (12 ± 2) мм та шириною ($1,7 \pm 0,3$) мм, виконують на спецмашині та розташовують у відповідності з рисунком Д4.3:

на вході в боковій кишені, одна горизонтально на рівні оздоблювальної строчки по низу обшивки пояса, друга вертикально в нижній частині входу в кишеню по боковому шву;

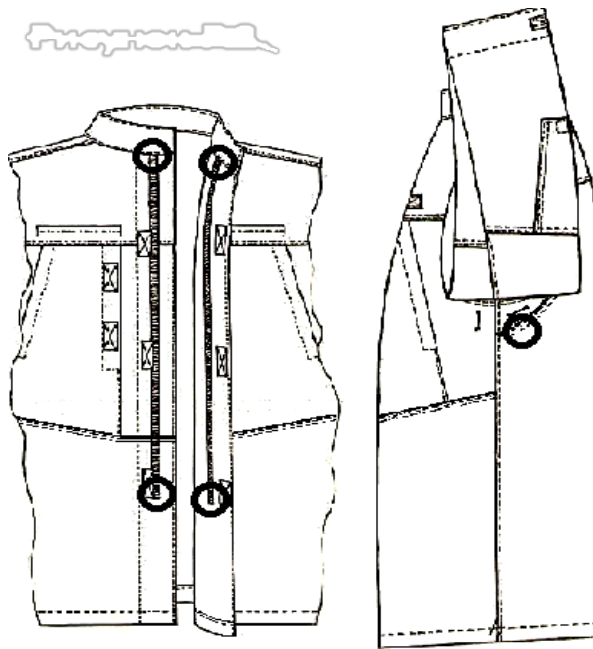
на швах нашивання верхньої та нижньої накладних кишень по всіх чотирьох кутах вертикально. та на верхній накладній кишені, ще по одній в нижніх кутах горизонтально;

на клапанах верхньої та нижньої накладних кишень на шві нашивання з обох боків горизонтально;

на клапані верхньої накладної кишені вертикально по передній стороні клапана;

на наколіннику, вертикально на шві пришивання текстильної застібки з обох боків;

по підігнутих краях тасьми кріплення пряжки-гудзика.

на гульфіку одна під нахилом на кінці заокругленої строчки, та три вертикальні: верхня вертикальна закріпка фіксує верхній край застібки–блискавки, на початку заокруглення строчки та на середньому шві біля кінця заокругленої строчки гульфіка;

на правій передній половинці одна вертикальна, на рівні верхнього кінця застібки–блискавки; зі сторони відкоску;

на хомутиках горизонтально по верхньому та нижньому краях з обох боків;

в разі, якщо пати не вшиваються у бокові шви: вертикальні, з обох боків оздоблювальної строчки вздовж швів нашивання пат;



Рисунок Д4.3 – Місця розташування закріпок предмета 2

Орієнтовний зовнішній вигляд етикетки тип 1

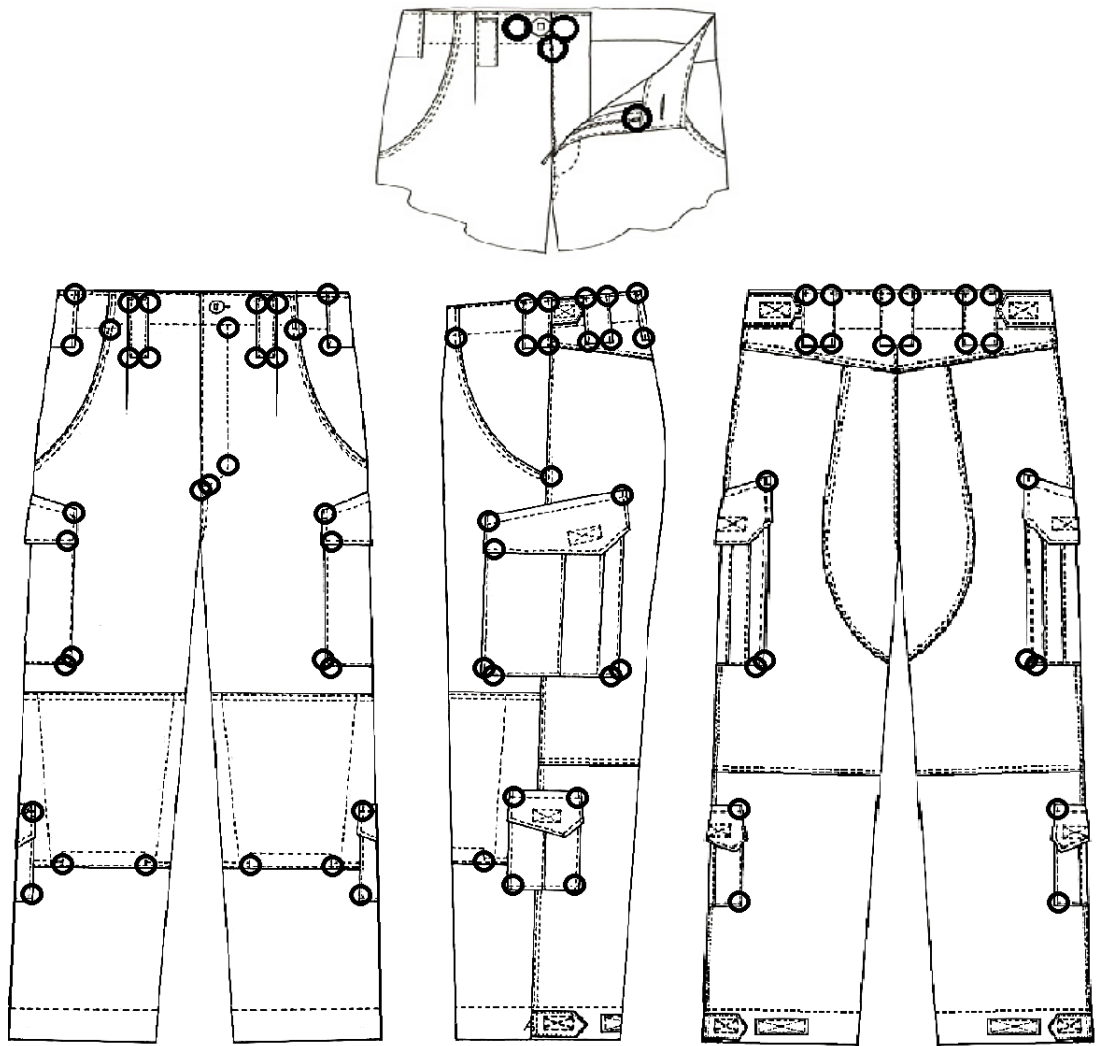

Рисунок Д5 – Орієнтовний зовнішній вигляд етикетки тип 1

Позначення розмірів НАТО

Розміри НАТО для предмета 1 визначаються у відповідності до зросту та обхвату грудей (де 5561/хххх – позначка інтервалу зросту від 155 см до 161 см, а хххх/8286 – позначка інтервалу обхвату грудей від 82 до 86 см) та зазначені у таблиці Д6.1.

Таблиця Д6.1 – Позначення розмірів НАТО для предмета 1

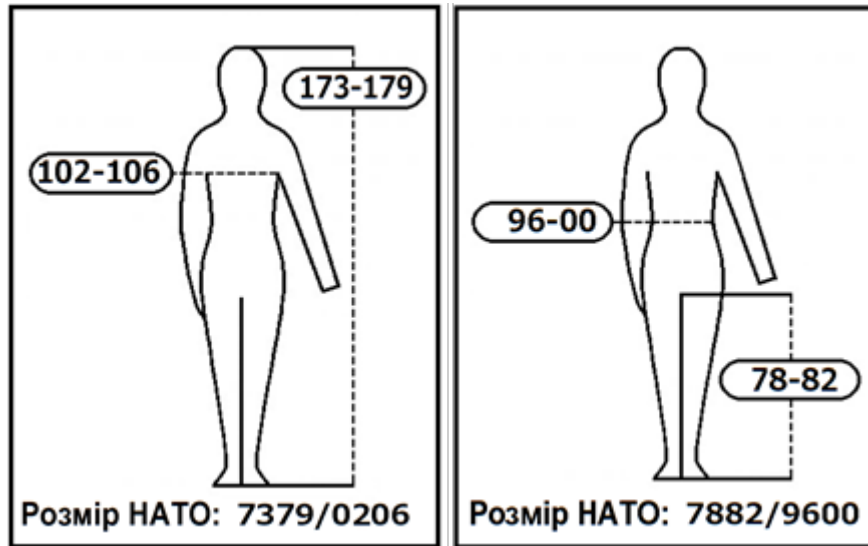
Розмір	Зріст, см							
	158	164	170	176	182	188	194	200
84	5561/8286	6167/8286	6773/8286	7379/8286	7985/8286	8591/8286	9197/8286	9703/8286
88	5561/8690	6167/8690	6773/8690	7379/8690	7985/8690	8591/8690	9197/8690	9703/8690
92	5561/9094	6167/9094	6773/9094	7379/9094	7985/9094	8591/9094	9197/9094	9703/9094
96	5561/9498	6167/9498	6773/9498	7379/9498	7985/9498	8591/9498	9197/9498	9703/9498
100	5561/9802	6167/9802	6773/9802	7379/9802	7985/9802	8591/9802	9197/9802	9703/9802
104	5561/0206	6167/0206	6773/0206	7379/0206	7985/0206	8591/0206	9197/0206	9703/0206
108	5561/0610	6167/0610	6773/0610	7379/0610	7985/0610	8591/0610	9197/0610	9703/0610
112	5561/1014	6167/1014	6773/1014	7379/1014	7985/1014	8591/1014	9197/1014	9703/1014
116	5561/1418	6167/1418	6773/1418	7379/1418	7985/1418	8591/1418	9197/1418	9703/1418
120	5561/1822	6167/1822	6773/1822	7379/1822	7985/1822	8591/1822	9197/1822	9703/1822
124	5561/2226	6167/2226	6773/2226	7379/2226	7985/2226	8591/2226	9197/2226	9703/2226
128	5561/2630	6167/2630	6773/2630	7379/2630	7985/2630	8591/2630	9197/2630	9703/2630
132	5561/3034	6167/3034	6773/3034	7379/3034	7985/3034	8591/3034	9197/3034	9703/3034
136	5561/3438	6167/3438	6773/3438	7379/3438	7985/3438	8591/3438	9197/3438	9703/3438
140	5561/3842	6167/3842	6773/3842	7379/3842	7985/3842	8591/3842	9197/3842	9703/3842

Продовження додатка 6

Розміри НАТО для предмета 2 визначаються у відповідності до довжини внутрішньої частини ноги та обхвату талії (де 6972/хххх – позначка інтервалу довжини внутрішньої частини ноги від 69 до 72 см, а хххх/7074 – позначка інтервалу обхвату талії від 70 до 74 см) та зазначені у таблиці Д6.2.

Таблиця Д6.2 – Позначення розмірів НАТО для предмета 2

Розмір	Довжина внутрішньої сторони ноги, см							
	від 69 до 72	від 72 до 75	від 75 до 78	від 78 до 82	від 82 до 85	від 85 до 88	від 88 до 92	Від 92 до 95
84	6972/7074	7275/7074	7578/7074	7882/7074	8285/7074	8588/7074	8892/7074	9295/7074
88	6972/7478	7275/7478	7578/7478	7882/7478	8285/7478	8588/7478	8892/7478	9295/7478
92	6972/7882	7275/7882	7578/7882	7882/7882	8285/7882	8588/7882	8892/7882	9295/7882
96	6972/8286	7275/8286	7578/8286	7882/8286	8285/8286	8588/8286	8892/8286	9295/8286
100	6972/8690	7275/8690	7578/8690	7882/8690	8285/8690	8588/8690	8892/8690	9295/8690
104	6972/9600	7275/9600	7578/9600	7882/9600	8285/9600	8588/9600	8892/9600	9295/9600
108	6972/0004	7275/0004	7578/0004	7882/0004	8285/0004	8588/0004	8892/0004	9295/0004
112	6972/0408	7275/0408	7578/0408	7882/0408	8285/0408	8588/0408	8892/0408	9295/0408
116	6972/0812	7275/0812	7578/0812	7882/0812	8285/0812	8588/0812	8892/0812	9295/0812
120	6972/1822	7275/1812	7578/1822	7882/1822	8285/1822	8588/1822	8892/1822	9295/1822
124	6972/2226	7275/2226	7578/2226	7882/2226	8285/2226	8588/2226	8892/2226	9295/2226
128	6972/2630	7275/2630	7578/2630	7882/2630	8285/2630	8588/2630	8892/2630	9295/2630
132	6972/3034	7275/3034	7578/3034	7882/3034	8285/3034	8588/3034	8892/3034	9295/3034
136	6972/3438	7275/3438	7578/3438	7882/3438	8285/3438	8588/3438	8892/3438	9295/3438
140	6972/3842	7275/3842	7578/3842	7882/3842	8285/3842	8588/3842	8892/3842	9295/3842

Керівник розробки:

Тимчасово виконуючий обов'язки начальника відділу розвитку військової форми одягу – заступника начальника управління розвитку речового забезпечення Центрального управління розвитку та супроводження матеріального забезпечення Збройних Сил України

полковник

Віктор ДРИЧИК

Розробники:

Головний спеціаліст відділу розвитку військової форми одягу управління розвитку речового забезпечення Центрального управління розвитку та супроводження матеріального забезпечення Збройних Сил України

Ірина ПОКИНТЕЛИЦЯ

Головний спеціаліст відділу розвитку військової форми одягу управління розвитку речового забезпечення Центрального управління розвитку та супроводження матеріального забезпечення Збройних Сил України

Катерина ТАРАСОВА

Перевірив:

Головний спеціаліст відділу стандартизації Центрального управління розвитку та супроводження матеріального забезпечення Збройних Сил України

полковник

Тетяна КУЧЕР

Перевірив в частині правильності застосування стандартів:

Начальник відділу стандартизації Центрального управління розвитку та супроводження матеріального забезпечення Збройних Сил України

підполковник

Андрій ЯРОХНО