

Начальник Головного управління
розвитку та супроводження
матеріального забезпечення
Збройних Сил України
полковник



[Handwritten signature]
06

Д.О.МАРЧЕНКО
2017 року

Технічний опис
"Форменка"

Введено вперше

Дата надання чинності 20.06.2017р
Без обмеження строку чинності

ПОГОДЖЕНО
Начальник Тилу Збройних Сил
України
генерал-майор

[Handwritten signature]

І.Ю.ГАВРИЛЮК
2017 р.

ПЕРЕВІРЕНО

Начальник управління розвитку
речового майна – заступник
начальника Головного управління
розвитку та супроводження
матеріального забезпечення
Збройних Сил України
підполковник

[Handwritten signature]

"13" 06 2017 р.
Є.Г.ЄЛЬКІН

РОЗРОБЛЕНО

Офіцер відділу розробки речового
майна управління розвитку речового
майна Головного управління
розвитку та супроводження
матеріального забезпечення
Збройних Сил України
старший лейтенант

[Handwritten signature]

"13" 06 2017 р.
Л.В.ШАПІНА

ЗМІСТ

Зміст		2
Загальні положення		3
1	Технічні вимоги	4
1.4	Основні вимоги до виготовлення та готового виробу	9
2.2	Вимоги до сировини та матеріалів	10
3	Маркування	11
4	Пакування	11
5	Санітарно-гігієнічні вимоги	12
6	Вимоги екологічної безпеки	12
7	Правила приймання	13
8	Методи контролю	13
9	Транспортування та зберігання	13
10	Рекомендації з експлуатації	13
11	Гарантії виробника	13
Додаток А	Перелік документів, на які є посилання	14
Аркуш реєстрації змін		15

ЗАГАЛЬНІ ПОЛОЖЕННЯ

Цей технічний опис (далі – ТО) поширюється на форменку бавовняну для матросів , курсантів військово-морських училищ, а також на її складові частини та матеріали.

Основним замовником є Міністерство оборони України.

Цей ТО не може бути повністю або частково відтворений, тиражований і поширений організаціями або приватними особами без дозволу Міністерства оборони України.

Цей ТО придатний для цілей оцінки відповідності.

Технічний опис підлягає регулярній перевірці, але не рідше одного разу на п'ять років після надання йому чинності чи останньої перевірки, якщо не виникає потреби перевірити їх раніше у разі прийняття нормативно-правових актів, відповідних національних (міждержавних) стандартів та інших нормативних документів, якими регламентовано інші вимоги, ніж ті, що встановлені у цьому ТО.

1. ТЕХНІЧНІ ВИМОГИ

1.1. Виріб (рис.1.) за конструкцією, розмірами, зовнішнім виглядом, номенклатурою матеріалів та якістю виготовлення повинен відповідати вимогам цього ТО, зразку-еталону, затвердженому в установленому порядку згідно з ГОСТ 15.007.

1.2. Форменка (рис. 1) повинні виготовлятися за розмірами на типовими фігурами другої повнотної групи військовослужбовців (табл. 1), передбачені ГОСТ 23167, по обхвату грудей з 84 по 128 см., По зростанню з 158 по 188 см.

Таблиця 1

Номер повнотної групи	Обхват грудей, см											
	84	88	92	96	100	104	108	112	116	120	124	128
2	Обхват талії, см											
	69	72	75	78	81	84	87	90	93	96	99	102

1.3. Вимірювання готових форменок повинні відповідати величинам, зазначеним в табл. 2 і на рис.2.

Лінійні виміри готових форменок

Таблиця 2

Номер виміру на рисунку	Найменування місця вимірювання	Повнотна група	Рост	Обхват грудей												Допустимі відхилення
				84	88	92	96	100	104	108	112	116	120	124	128	
1	2	3	4	5	6	7	8	9	10	11	12	13	14	15	16	17
ФЛАНЕЛЕВКА, ФОРМЕНКА																
1 (рис. 2)	Довжина спинки	2	158	66,0	66,0	66,0	66,0	66,0	66,0	66,0	66,0	66,0	66,0	66,0	66,0	± 1,0
			164	68,0	68,0	68,0	68,0	68,0	68,0	68,0	68,0	68,0	68,0	68,0	68,0	
			170	70,0	70,0	70,0	70,0	70,0	70,0	70,0	70,0	70,0	70,0	70,0	70,0	
			176	72,0	72,0	72,0	72,0	72,0	72,0	72,0	72,0	72,0	72,0	72,0	72,0	
			182	74,0	74,0	74,0	74,0	74,0	74,0	74,0	74,0	74,0	74,0	74,0	74,0	
			188	76,0	76,0	76,0	76,0	76,0	76,0	76,0	76,0	76,0	76,0	76,0	76,0	
2 (рис. 2)	Ширина спинки	2	158-188	42,2	43,4	44,6	45,8	47,0	48,2	49,4	50,6	51,8	53,0	54,2	55,4	± 1,0
3 (рис. 2)	Довжина переду	2	158	68,0	68,0	68,0	68,0	68,0	68,0	68,0	68,0	68,0	68,0	68,0	68,0	± 1,0
			164	70,0	70,0	70,0	70,0	70,0	70,0	70,0	70,0	70,0	70,0	70,0		
			170	72,0	72,0	72,0	72,0	72,0	72,0	72,0	72,0	72,0	72,0	72,0		
			176	74,0	74,0	74,0	74,0	74,0	74,0	74,0	74,0	74,0	74,0	74,0		
			182	76,0	76,0	76,0	76,0	76,0	76,0	76,0	76,0	76,0	76,0	76,0		
			188	78,0	78,0	78,0	78,0	78,0	78,0	78,0	78,0	78,0	78,0	78,0		
4 (рис. 2)	Ширина переду	2	158-188	39,4	40,8	42,2	45,8	47,0	48,2	49,4	50,6	51,8	53,0	54,2	55,4	± 1,0
5 (рис. 2)	Ширина виробу на рівні глибини пройми	2	158-188	52,5	54,5	56,5	58,5	60,5	62,5	64,5	66,5	68,5	70,5	72,5	74,5	± 1,0
6 (рис. 2)	Ширина виробу внизу	2	158-188	50,0	51,5	53,0	54,5	56,0	57,5	59,0	60,5	62,0	63,5	65,0	66,5	± 1,0
7 (рис. 2)	Довжина вирізу переда	2	158-188	16,5	16,5	16,5	16,5	16,5	16,5	16,5	16,5	16,5	16,5	16,5	16,5	± 0,5

Продовження Таблиці 2

21	2	3	4	5	6	7	8	9	10	11	12	13	14	15	16	17
8 (рис. 2)	Довжина рукава	2	158	61,1	61,3	61,5	61,7	61,9	62,1	62,3	62,5	62,7	62,9	63,1	63,3	± 1,0
			164	63,1	63,3	63,5	63,7	63,9	64,1	64,3	64,5	64,7	64,9	65,1	65,3	
			170	65,1	65,3	65,5	65,7	65,9	66,1	66,3	66,5	66,7	66,9	67,1	67,3	
			176	67,1	67,3	67,5	67,7	67,9	68,1	68,3	68,5	68,7	68,9	69,1	69,3	
			182	69,1	69,3	69,5	69,7	69,9	70,1	70,3	70,5	70,7	70,9	71,1	71,3	
			188	71,1	71,3	71,5	71,7	71,9	72,1	72,3	72,5	72,7	72,9	73,1	73,3	
9 (рис. 2)	Ширина рукава	2	158-188	20,8	21,4	22,0	22,6	23,2	23,8	24,4	25,0	25,6	26,2	26,8	27,4	± 0,5
10 (рис. 2)	Довжина манжета складеного навпіл	2	158-188	11,6	11,9	12,2	12,5	12,8	13,1	13,4	13,7	14,0	14,3	14,6	14,9	± 0,3
11 (рис. 2)	Ширина манжета	2	158-188	8,0	8,0	8,0	8,0	8,0	8,0	8,0	8,0	8,0	8,0	8,0	8,0	± 0,3
12 (рис. 2)	Довжина коміра складеного навпіл по прямій	2	158-188	21,0	21,0	21,0	21,0	21,0	21,0	21,0	21,0	21,0	21,0	21,0	21,0	± 0,5
13 (рис. 2)	Довжина коміра складеного навпіл по відльоту	2	158-188	20,5	20,5	20,5	20,5	20,5	20,5	20,5	20,5	20,5	20,5	20,5	20,5	± 0,5
14 (рис. 2)	Ширина коміра по середині	2	158-188	25,0	25,0	25,0	25,0	25,0	25,0	25,0	25,0	25,0	25,0	25,0	25,0	± 0,5
15 (рис. 2)	Ширина обшивки вирізу переда (перпендикулярно від кута вшивання коміра.	2	158-188	8,0	8,0	8,0	8,0	8,0	8,0	8,0	8,0	8,0	8,0	8,0	8,0	± 0,5
16 (рис. 2)	Ширина обшивки розрізу переда	2	158-188	9,0	9,0	9,0	9,0	9,0	9,0	9,0	9,0	9,0	9,0	9,0	9,0	± 0,5



Рисунок 1



Рисунок 2

1.4. Основні вимоги до виготовлення та готового виробу.

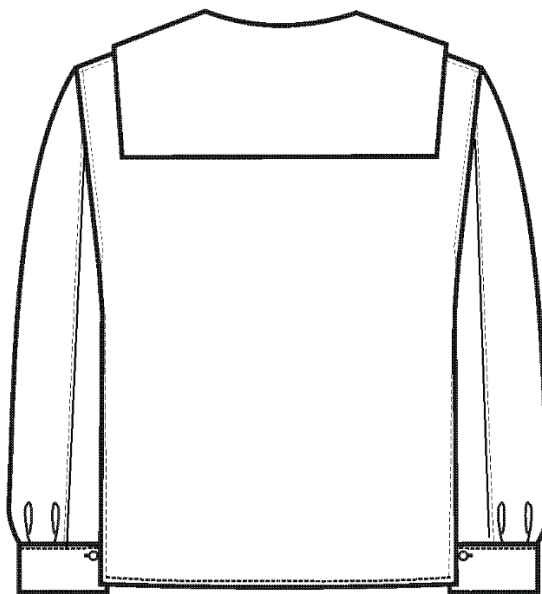
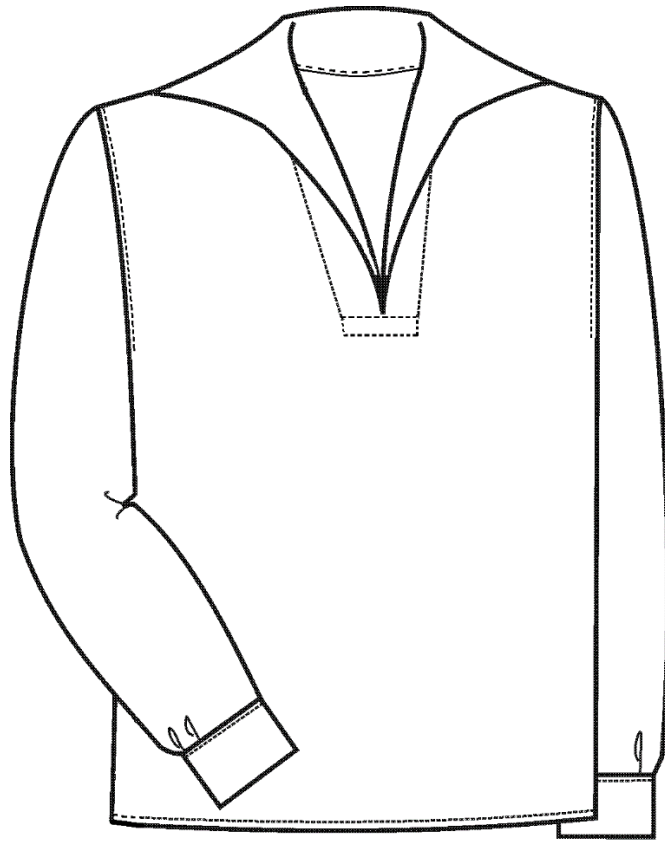
Форменка з відкладним коміром, з розрізом у верхній частині пілочки.

Верхній комір цільнокрійний з обшивкою розріза пілочки. По низу обшивки розрізу пілочки настрочна планка.

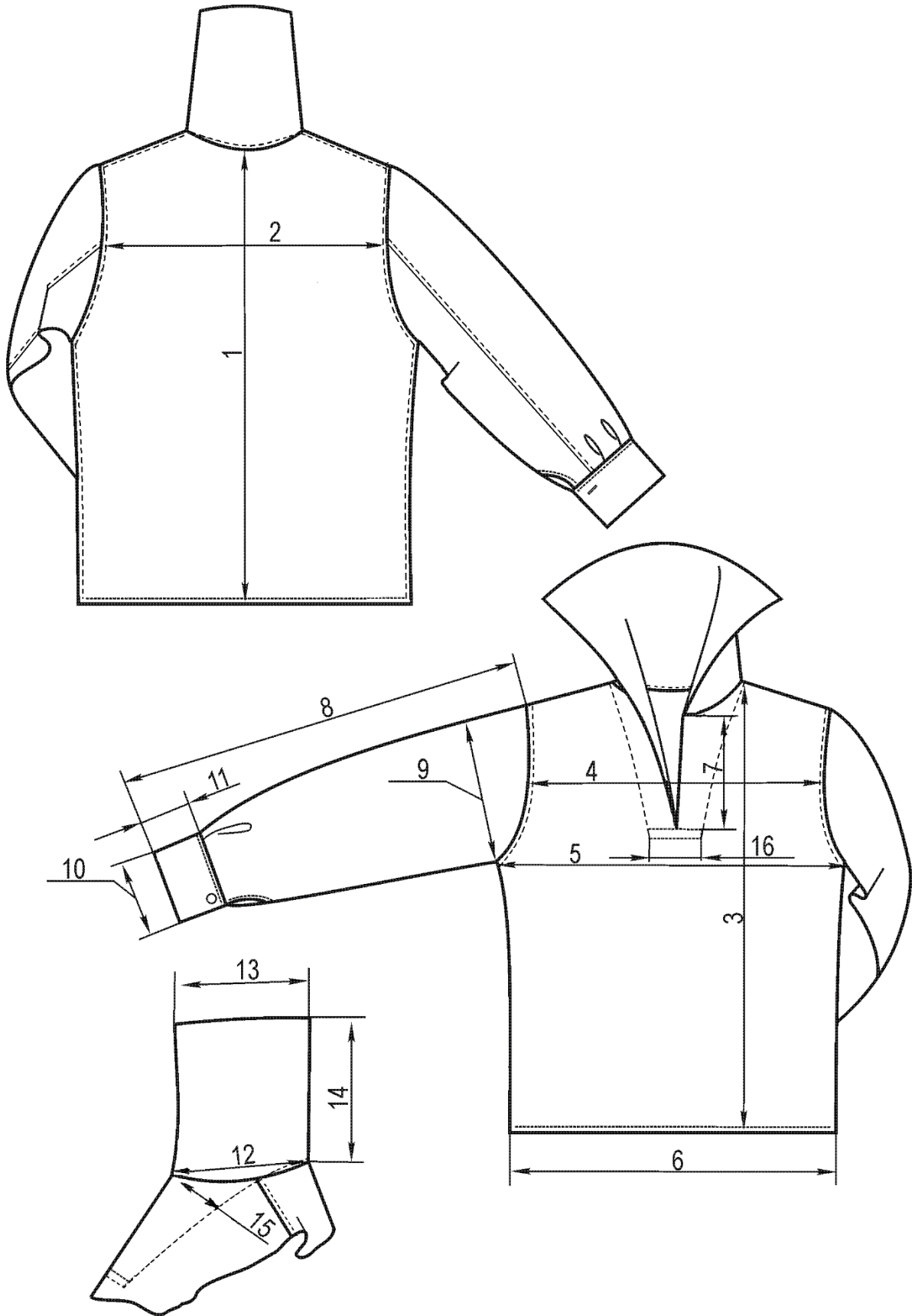
Рукава вшивні двошовні, з манжетами, двома односторонніми складами по шву пришивання манжет, спрямованими в бік ліктьового шва.

Рукавно-бічний шов не дострочується до нижнього зрізу рукава на відстані 8,0-9,0 см утворюючи розріз. Розріз по низу рукавно-бічного шва обробляється швом у підгин з закритим зрізом шириною 0,3-0,4 см.

Манжети із застібкою на наскрізну петлю і формений гудзик на ніжці.

По плечовим, боковим, ліктьовим швам та швам вшивання рукавів в пройму прокладені оздоблювальні строчки шириною 0,5-0,6 см; по низу виробу – $(1,5 \pm 0,2)$ см; по шву пришивання манжет, по шву настрочування внутрішнього краю верхнього коміру (цільнокрійного з обшивкою розрізу) на пілочку і в області горловини спинки та по краям настрочної планки внизу обшивки розрізу – $(0,2 \pm 0,1)$ мм.

1.5. Класифікація та види стібків і типи швів, що застосовуються при виготовленні форменки, - по ДСТУ ISO 4915, ДСТУ ISO 4916.

1.6. Розкрій деталей форменки - по ГОСТ 19902.

1.7 За згодою замовника при виготовленні виробу допускається змінювати методи обробки, які не погіршують якість та зовнішній вигляд виробу.

2.2. Вимоги до сировини, матеріалів

2.2.1. Форменка повинні виготовлятися з матеріалів, зазначених у табл. 3.

Таблиця 3

№ п/п	Найменування матеріалу	Нормативно-технічна документація	Призначення матеріалу
1	Тканина бавовняна ГОСТ 29298 показники на сорочечну тканину білого кольору темно-синього кольору	ГОСТ 29298	для виготовлення форменки для виготовлення верхнього коміру цільнокрійного з обшивкою розрізу пілочки форменки
2	Нитки армовані швейні повинні відповідати кольору тканини 44 лх 21,5 текс х 2	ГОСТ 6309	Для виготовлення сорочок, обметування петель і швів, пришивання гудзиків
3	Гудзики встановленого зразка, діаметром 14 мм		Для застібання манжет

2.2.2. На вимогу замовника допускається застосування інших матеріалів, які не погіршують якість і зовнішній вигляд виробу.

3. Маркування

3.1 Первинне і транспортне маркування форменки проводиться за ГОСТ 19159.

3.2 В лівому бічному шві на відстані 10-12 см від низу виробу кріплять етикетку. Площа етикетки не повинна перевищувати 20 см².

3.3 Етикетка повинна містити:

- емблема Збройних Сил України;
- розмір;
- назва виробу (форманка);
- сировинний склад;
- номер договору /контракту МОУ, дата у форматі – дд.мм.рррр;
- номер партії;
- дата виготовлення у форматі – мм. рррр (мм-номер місяця, рррр- рік);
- назва виробника, країна виробництва;
- символи по догляду за виробом згідно ДСТУ ISO 3758;
- додаткова інформація від виробника;

3.4 Додатково по середині спинки в шві вшивання коміру з виворітного боку вшивається стрічка з нанесенням розміру і росту.

3.5 Маркування форменки здійснюють на товарному ярлику. Ярлик повинен бути прямокутної форми, площею не більше 60 см².

3.6 Товарний ярлик повинен містити:

- товарний знак підприємства-виготовлювача;
- найменування і місцезнаходження (адреса) підприємства-виготовлювача;
- розміри;
- номер, дата договору;
- сировинний склад;
- позначення нормативно-технічної документації на виріб;
- рік виготовлення (останні дві цифри).

У реквізиті «розміри» повинні бути вказані повні величини розмірних ознак: зріст, обхват грудей.

3.7 Для маркування групи виробів застосовують пакувальний ярлик, площею не більше 150 см². Пакувальний ярлик повинен містити:

- назва виробу (форменка)
- розміри та кількість одиниць виробів кожного розміру в упаковці
- сировинний склад
- номер договору /контракту МОУ, дата у форматі – дд.мм.рррр
- номер партії
- дата виготовлення у форматі – мм. рррр (мм – номер місяця, рррр – рік)
- назва підприємства – виробника, країна виробника

3.8 Етикетки виробу з маркуванням мають білий колір. Написи на етикетках мають чорний колір.

3.9 Етикетки повинні бути виготовлені зі стійкого до зносу матеріалу, із застосуванням тканих або трикотажних стрічок з хімічних матеріалів з поверхневою щільністю не менше ніж 50 г/м².

3.10 Інформація на етикетках та у пакувальному листі повинна бути надрукована державною мовою.

3.11 Умови застосування та запобіжні заходи при транспортуванні, зберіганні і вживанні. Маркування повинно бути нанесене безпосередньо на тару (ярлик), які повинні бути міцно прикріплені і захищені від атмосферних і механічних впливів і виготовлені з матеріалів, що забезпечують збереження написи при транспортуванні і зберіганні.

4. Пакування

4.1 Пакування фланелівок і форменок відповідно до ГОСТ 19159.

5. Санітарно-гігієнічні вимоги

5.1 Виріб повинен відповідати Державним санітарним нормам та правилам “Матеріали та вироби текстильні, шкіряні і хутрові. Основні гігієнічні вимоги”, затвердженими наказом Міністерства охорони здоров’я України від 29.12.2012 №1138.

5.2 Виробник зобов’язаний отримати та надати замовнику позитивний висновок санітарно-епідеміологічної експертизи на сировину та матеріали з яких виготовляється виріб, або на виріб в цілому, згідно наказу Міністерства охорони здоров’я України від 09.10.2000 №247.

6. Вимоги екологічної безпеки

6.1 Безпека використання виробу гарантується дотриманням вимог нормативних документів з питань екологічної безпеки на сировину та матеріали, застосовані для виготовлення виробу або на виріб в цілому.

6.2 Виріб не повинен чинити шкідливого впливу на організм людини та навколишнє природне середовище.

7. Правила приймання

7.1 Правила приймання форменок - по ГОСТ 24782.

8. Методи контролю

8.1 Методи контролю якості форменок по - ГОСТ 4103.

9. Транспортування і зберігання

9.1. Транспортування і зберігання форменок - по ГОСТ 19159.

Транспортування форменок проводиться всіма видами транспорту відповідно до правил перевезень вантажів, що діють на конкретному виді транспорту і забезпечують збереження виробів від атмосферних впливів.

9.2. Місце зберігання.

Форменки повинні зберігатися в складських приміщеннях на стелажах.

9.3. Умови зберігання.

Температура зберігання виробів повинна бути в діапазоні від -35 °С до +45 °С, відносна вологість повітря не повинна перевищувати 80%. Вироби повинні бути захищені від прямого попадання сонячних променів і атмосферних впливів.

9.4. Умови складування.

Відстань від підлоги до нижньої частини стелажа і від внутрішніх стін складського приміщення до виробу повинно бути не менше 0,2 м, від зовнішніх стін - не менше 0,75 м, від покрівлі - не менше 1,0 м, між стелажми - не менше 1,0 м. Вироби повинні зберігатися в закритих провітрюваних приміщеннях на відстані не менше 1,0 м від опалювальних приладів.

10. Рекомендації з експлуатації

10.1. Вироби експлуатують відповідно до призначення.

10.2. Способи догляду за форменками - відповідно до ГОСТ 19159 та ДСТУ ISO 3758.

11. Гарантія виробника

11.1 Виробник забезпечує відповідність якості виробу вимогам цього ТО при дотриманні умов транспортування, зберігання та експлуатації протягом одного року з дати випуску продукції та не менше шести місяців з дати початку експлуатації.

11.2 Гарантійний термін зберігання – 5 років від дати виготовлення при умові дотримання умов транспортування та зберігання.

11.3 За згодою виробника та замовника можлива зміна правил обчислювання гарантійних термінів у договірних документах.

Додаток А
(обов'язковий)

Перелік документів на які є посилання

Познака НД	Назва НД	Номер пункту (підпункту), в якому наведено посилання на НД
1	2	3
ГОСТ 19159-85	Изделия швейные и трикотажные для военнослужащих. Маркировка, упаковка, транспортирование и хранение.	3.1, 4.1, 9.1, 10.2
ГОСТ 15.007-88	Система разработки и постановки продукции на производство. Продукция легкой промышленности. Основные положения	1.1
ГОСТ 23167-91	Фигуры военнослужащих типовые. Размерные признаки для проектирования военной одежды.	1.2
ГОСТ 19902-89	Одежда форменная. Допуски при раскрое деталей верхнего обмундирования	1.6
ГОСТ 24782-90	Изделия швейные для военнослужащих. Приемочный контроль качества продукции	7.1
ГОСТ 4103-82	Изделия швейные. Методы контроля качества.	8.1
ДСТУ ISO 3758-99	Вироби текстильні. Маркування символами щодо догляду	3.3
ГОСТ 6309-93	Нитки швейные хлопчатобумажные и синтетические. Технические условия.	2.2.1
ДСТУ ISO 4915:2005	Матеріали текстильні. Типи стібків. Класифікація та термінологія	1.5
ДСТУ ISO 4916:2005	Матеріали текстильні. Типи швів. Класифікація і термінологія	1.5
ГОСТ 29298-2005	Ткани хлопчатобумажные и смешанные бытовые	2.2.1
Наказ МОЗ України від 09.10.2000 №247	“Про затвердження Тимчасового порядку проведення державної санітарно-гігієнічної експертизи”	5.2
Наказом Міністерства охорони здоров'я України від 29.12.2012 №1138	Матеріали та вироби текстильні, шкіряні і хутрові. Основні гігієнічні вимоги	5.1

Аркуш обліку змін технічного опису

Зміна	Номера аркушів (сторінок)				Усього аркушів (сторінок) у документі	№ докум.	Вхідний № супровідного документа і дата	Підп.	Дата
	Змінених	Заміненних	Доданих	Вилучених					